

Max™ & UltraMax™

Najnáročnejšie vysokotlakové aplikácie



Nádrže Max™ a UltraMax™ majú rovnako kvalitnú, bezúdržbovú konštrukciu ako rad PressureWave™ a sú vyrobené z pevnejšej ocele, aby zvládli aj tie najnáročnejšie vysokotlakové aplikácie.

Nádrže Max a UltraMax sú voľbou č. 1 inžinierov, projektantov, konzultantov a zadávateľov po celom svete – od mrakodrapov, výškových komerčných a obytných budov až po rozsiahle zavlažovacie a priemyselné systémy.

Odborníci z odvetvia sa zhodujú, že nádrže Max a UltraMax sú najlepším riešením pre aplikácie, kde sú potrebné vysokotlakové nádrže. Či už ide o vysokotlakové zásobovanie vodou, vysokotlakové preplachovanie, reguláciu tlaku v požiarnych čerpadlách a sprinklerových systémoch alebo ochranu pred tlakovými rázmi spôsobenými hydraulickými rázmi a vodnými rázmi.

- Vhodné pre mnohé vysokotlakové aplikácie
- Mimoriadne pevná oceľová konštrukcia
- Patentovaná vodovodná prípojka z nehrdzavejúcej ocele
- Zdravotne bezpečná polypropylénová vložka
- Dvojvrstvá polyuretánová povrchová úprava
- Vzduchový ventil so vzduchotesným O-krúžkom
- Vysokokvalitná butylová membrána
- Konštrukcia s maximálnym tlakom 16 barov a 25 barov
- Vymeniteľná základňa nádrže
- Komplexné testovanie
- Nádoby nevyžadujúce údržbu



Názov produktovej rady	Max™ a UltraMax™
Menovité objemy	Max: 2–100 l / UltraMax: 8–100 l
Min. prevádzková teplota	-10 °C (vyhnúť sa zamrznutiu)
Max. prevádzková teplota	90 °C
Max. prevádzkový tlak	Max: 16 bar / UltraMax: 25 bar
Tlakované vo výrobe	4 bar

Max™ a UltraMax sú vhodné pre

- ✓ Vysokotlakové zásobovanie vodou
- ✓ Vysokotlakové splachovanie
- ✓ Regulácia tlaku v požiarnych čerpadlách a sprinklerových systémoch
- ✓ Ochrana pred tlakovými rázmi spôsobenými hydraulickými rázmi a vodnými rázmi
- ✓ Výškové budovy, poľnohospodárstvo, hotely, nemocnice, školy a univerzity





Modely

Číslo modelu	Pripojenie (R/G) **	Menovitý objem [l]	Inštalčné rozmery [mm]			Hrubá hmotnosť [kg]
			A	B	C	
Max™ Inline						
MXB-2LX *	1" R	2	208	126	-	13,2
MXB-8LX	1" R	8	312	202	-	3,0
MXB-12LX	1" R	12	367	231	-	4,0
MXB-18LX	1" R	18	367	279	-	5,0
MXB-24LX	1" R	24	447	290	-	6,4
MXB-35LX	1" R	35	480	319	-	8,9
Max™ vertikálne						
MXB-60LV	1" G	60	619	390	63	15,1
MXB-80LV	1" G	80	815	390	63	20,7
MXB-100LV	1" G	100	805	432	59	26,8
UltraMax™ Inline						
UMB-8LX	1" R	8	309	203	-	3,6
UMB-24LX	1" R	24	444	293	-	8,9
UltraMax™ vertikálne						
UMB-100LV	1" G	100	819	435	59	40,6

* MXB-2LX: 12 kusov v krabici

** R – kužeľový rúrový závit / G – rúrový závit

Poznámka: Môžu sa vyskytnúť drobné rozmerové odchýlky.

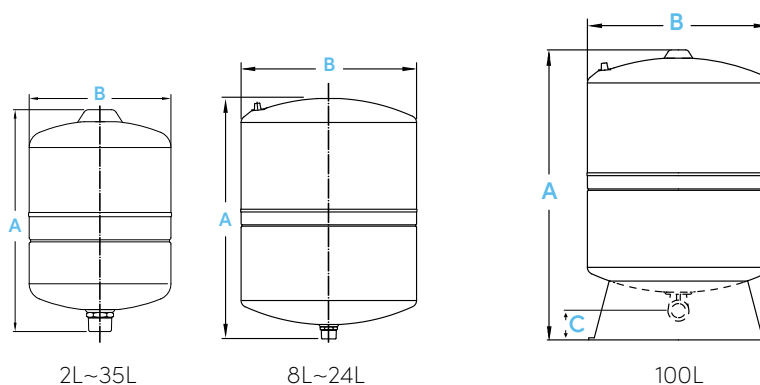

Konštrukcia nádrží Max™ a UltraMax™

1. Viečko vzduchového ventilu s tesniacim O-krúžkom, ktorý neprepúšťa vzduch.
2. Vysokokvalitná konštrukcia butylovej membrány
3. Dvojvrstvová polyuretánová povrchová úprava
4. Zdravotne bezpečná polypropylénová vložka
5. Patentovaná vodovodná prípojka z nehrdzavejúcej ocele

