

Horizontální vícestupňová monobloková čerpadla

Výkonové křivky n ≈ 2900 rpm

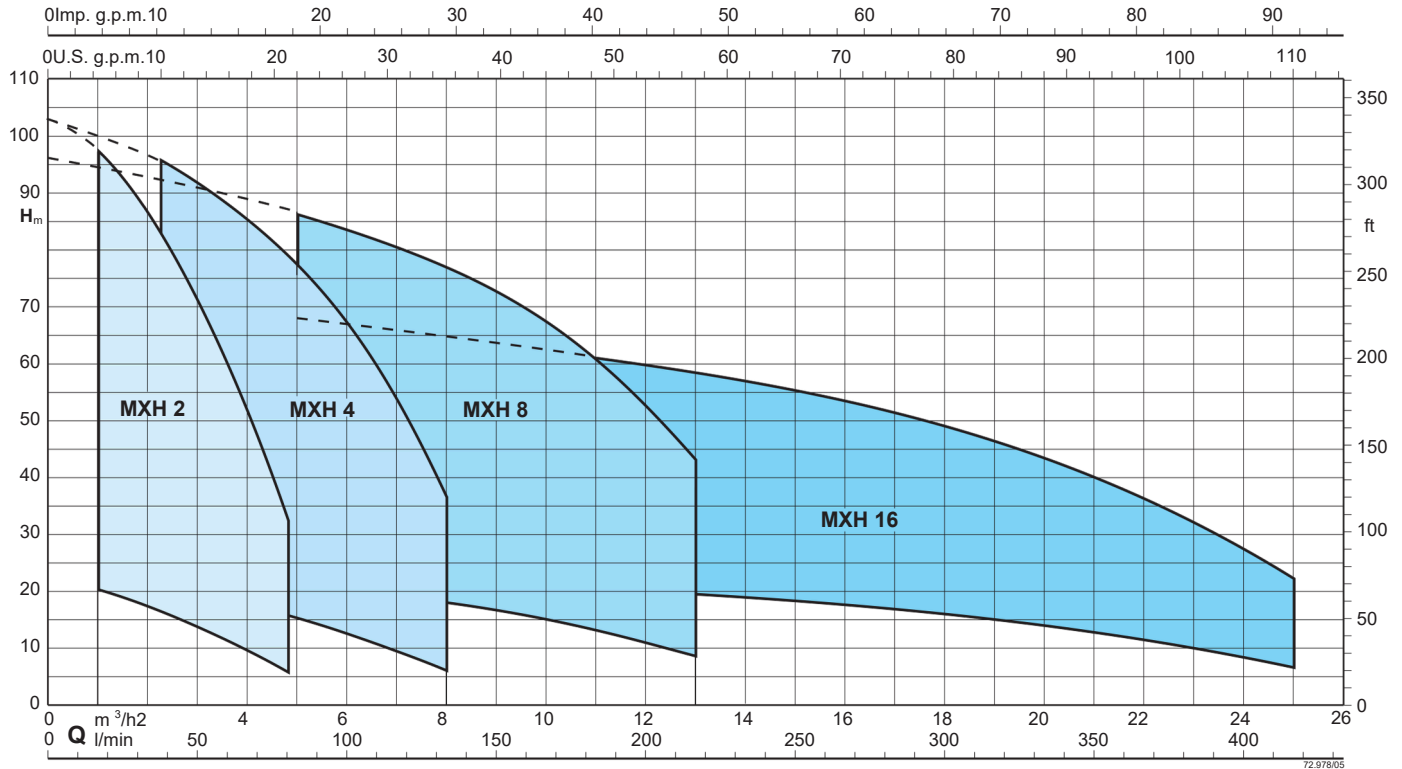

Výkonové křivky n ≈ 2900 rpm

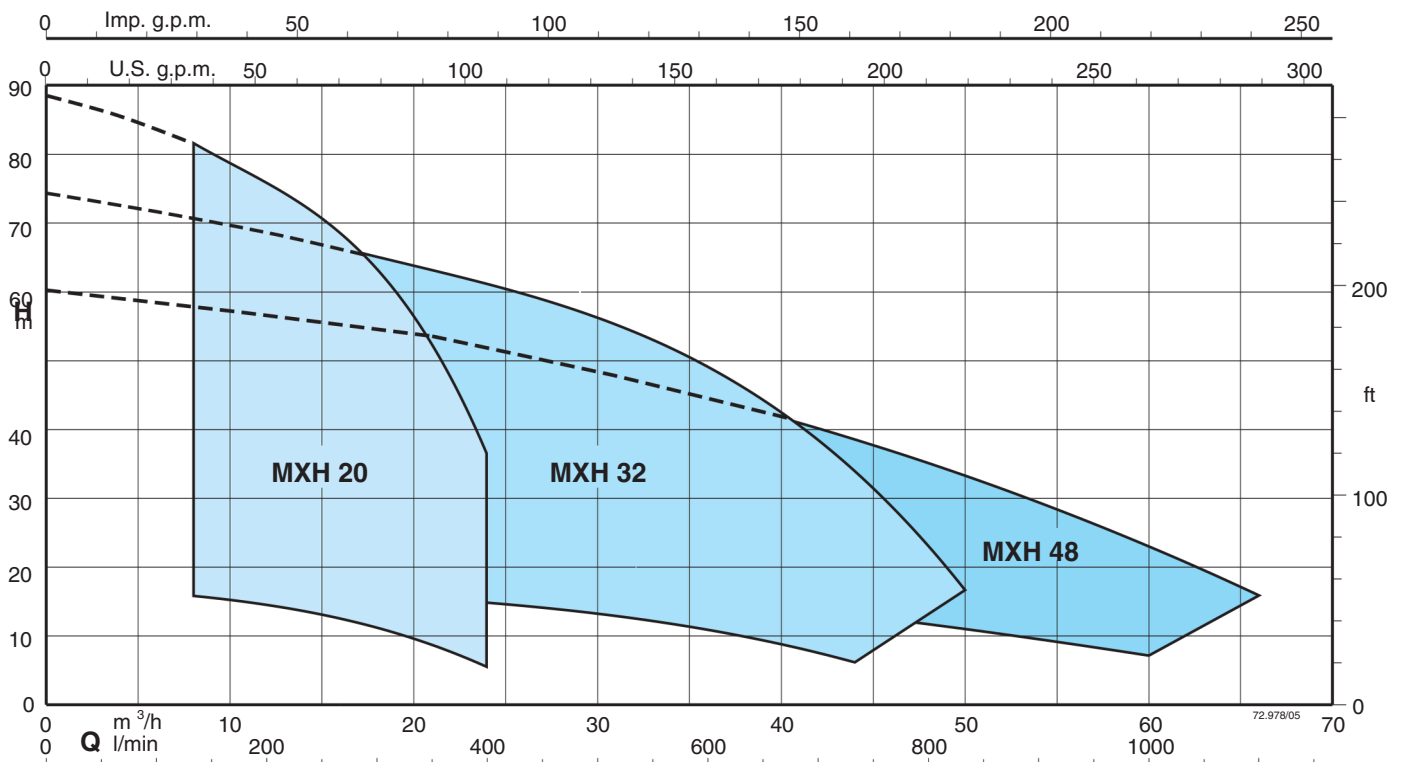

Konstrukce

Horizontální vícestupňová monobloková čerpadla vyrobená z chromniklové nerezové oceli AISI 304, oceli AISI 316L pro MXHL 2, 4, 8.
Kompaktní a robustní konstrukce s kompaktním držákem lucerny a motorem s patkami.
Jednodílné válcové těleso s předním sacím otvorem nad osou čerpadla a radiálním výtláčným otvorem nahoře.
Verze s frekvenčním měničem (na vyžádání)

Aplikace

Pro systémy zásobování vodou.
Pro čisté kapaliny bez abraziv, které nejsou agresivní k nerezové oceli (s vhodnými těsnicími materiály na vyžádání).
Univerzální čerpadlo pro domácí použití, pro občanské i průmyslové aplikace, pro zahradní použití a zavlažování.

Provozní podmínky

Teplota kapaliny: od -15 °C do +110 °C.
Okolní teplota do 40 °C.
Maximální přípustný tlak v tělese čerpadla: 10 barů, 8 barů pro MXH 16.
Trvalý provoz (S3 60 % pro jednofázová čerpadla do 1,5–1,8 kW).

Motor

2pólový asynchronní motor, 50 Hz ($n \approx 2900$ ot/min).
MXH: třífázový 230/400 V ± 10 % až 3 kW;
400/690 V ± 10 %, od 3.7 to 7.5 kW;
MXHM jednofázový jednofázový 230 V ± 10 %, s tepelnou ochranou.
Kondenzátor uvnitř svorkovnice.
Třída izolace F.
Krytí IP 54.
Motor vhodný pro provoz s frekvenčním měničem od 1,1 kW.
Třída účinnosti IE2 pro jednofázové motory do 1,1 kW.
Třída účinnosti IE3 pro třífázové motory (IE2 do 0,65 kW).
Konstruováno v souladu s normami EN 60034-1; EN 60034-30-1.
EN 60335-1, EN 60335-2-41.

Speciální funkce na vyžádání

Čerpadla s porty se spojkami Victaulic (-V) pro verze MXH 32, 40.
Čerpadla s přírubovými porty (-F) pro verze MXH 20, 32, 40.
Jiná napětí.
Frekvence 60 Hz (dle datového listu 60 Hz).
Krytí IP 55.
Speciální mechanická ucpávka
Těsnící kroužky tělesa čerpadla z FPM.
Vyšší nebo nižší teplota kapaliny nebo okolí.
Motor vhodný pro provoz s frekvenčním měničem do 0,75 kW.

Označení

Příklad: MXH(L) (-V, -F) EI 206/B
MXH = Řada
L = Provedení z nerezové oceli 1.4404 EN 10088 (AISI 316L) pro MXH 2, 4, 8
(-V) = Provedení se spojkami Victaulic pro MXH 32, 40
(-F) = Provedení s přírubovými porty pro MXH 20, 32, 40
EI = S frekvenčním měničem I-MAT
2 = Jmenovitý průtok v m³/h
06 = Počet oběžných kol
/B = Vztahuje se k revizi

Materiály

| | MXH | MXHL (2,4,8) |
|---|--|---|
| Těleso čerpadla | Chrom-niklová ocel 1.4301 EN 10088 (AISI 304) | Nerezová ocel 1.4404 EN 10088 (AISI 316L) |
| Těleso článku | Chrom-niklová ocel 1.4301 EN 10088 (AISI 304) | Nerezová ocel 1.4404 EN 10088 (AISI 316L) |
| Těsnící kroužek | PPS | PPS |
| Oběžné kolo | Chrom-niklová ocel 1.4301 EN 10088 (AISI 304) | Nerezová ocel 1.4404 EN 10088 (AISI 316L) |
| Tlakové víko | Chrom-niklová ocel 1.4301 EN 10088 (AISI 304) | Nerezová ocel 1.4404 EN 10088 (AISI 316L) |
| Rozpěrná objímka | Chrom-niklová ocel 1.4301 EN 10088 (AISI 304) | Nerezová ocel 1.4404 EN 10088 (AISI 316L) |
| Hřídel čerpadla | Ocel 1.4305 EN 10088 (AISI 303) pro MXH 2, 4, 8, 16 Nerezová ocel 1.4401 EN 10088 (AISI 316) pro MXH 20, 32, 48 - | Nerezová ocel 1.4404 EN 10088 (AISI 316L) |
| Zástrčka | Chromniklová ocel 1.4305 EN 10088 (AISI 303) | Stainless Steel 1.4404 EN 10088 (AISI 316L) |
| Mechanická ucpávka se sedlem podle normy ISO 3069 | Keramika (oxid hlinitý)/uhlík/EPDM | Keramika (oxid hlinitý)/uhlík/EPDM |

EI: Čerpadla s frekvenčním měničem

Čerpadla MXH EI jsou k dispozici s výkonem od 0,55 kW do 7,5 kW a jsou vybavena integrovanými měniči I-MAT.

Tato konstrukce umožňuje vytvoření vysoce kompaktního a efektivního systému s proměnnou rychlostí, což je ideální pro aplikace v oblasti zásobování vodou a distribuce teplé a studené vody.

Čerpadlo je vybaveno převodníky optimalizovanými pro provoz a je předprogramováno z výroby pro bezproblémový výkon.

Funkce

- Úspora energie
- Kompaktní design
- Snadné použití
- Programovatelné podle systémových požadavků
- Spolehlivost

Konstrukce

- Systém se skládá z:
 - Čerpadlo
 - Indukční motor
 - Frekvenční měnič I-MAT
 - Adaptér motoru pro montáž frekvenčního měniče k motoru
 - Propojovací kabel mezi frekvenčním měničem a asynchronním motorem
 - Převodníky

Hlavní vlastnosti

Jmenovitý výkon motoru od 0,55 kW do 7,5 kW.

Rozsah regulace od 1750 ot/min (4pólový) do 2900 ot/min (2pólový)

Ochrana proti chodu nasucho

Ochrana proti provozu se zavřenými ventilovými otvory

Ochrana před úniky v systému

Ochrana před nadproudem v motoru

Ochrana před přepětím a podpětím v napájecím zdroji

Ochrana před proudovou nerovnováhou mezi fázemi



Provozní režimy



Režim konstantního tlaku s tlakovým převodníkem

V tomto režimu systém udržuje přednastavený tlak, i když se změní průtok požadovaný instalací.

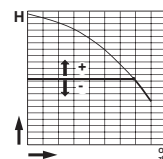

Režim proporcionálního tlaku s tlakovým převodníkem

V tomto režimu systém mění pracovní tlak podle požadovaného průtoku.

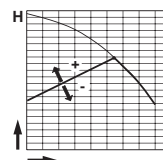

Režim konstantního průtoku s průtokoměrem

V tomto režimu systém udržuje konstantní hodnotu průtoku v daném bodě instalace podle požadovaného tlaku.

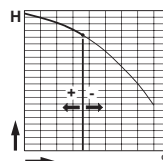

Režim s pevnou rychlostí s nastavením preferované rychlosti otáčení.

V tomto režimu si můžete změnou pracovní frekvence zvolit libovolnou provozní křivku v rámci pracovního rozsahu.

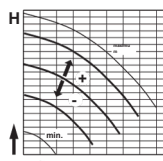

Režim konstantní teploty s teplotním převodníkem

tomto režimu systém udržuje konstantní teplotu uvnitř systému změnou otáček čerpadla.

Coverage chart n ≈ 2900 rpm
Data also valid for MXHL (in AISI 316L stainless steel)
Three-phase

| Model | | 230V 400V | | P2 | | Q = Flow | | | | | | | | | | |
|-------|-----------|-----------|-----|-------|------|--------------------|-------|------|------|------|------|------|------|------|------|------|
| | | | | | | m³/h | 0 | | | | | | | | | |
| | | | | | | | l/min | 0 | 1 | 1,5 | 2 | 2,5 | 3 | 3,5 | 4 | 4,25 |
| | | A | | kW HP | | H (m) = Total head | | | | | | | | | | |
| MXHL | MXH 202/A | 1,7 | 1 | 0,25 | 0,34 | | 22 | 20 | 18,5 | 17 | 15,3 | 13,4 | 11,4 | 9,3 | 8,2 | 5,6 |
| MXHL | MXH 203/A | 2,4 | 1,4 | 0,37 | 0,5 | | 33 | 31 | 29 | 27 | 24,5 | 21,7 | 18,6 | 15,5 | 13,8 | 9 |
| MXHL | MXH 204/B | 2,8 | 1,6 | 0,55 | 0,75 | | 45 | 42,5 | 40,4 | 37,5 | 34,5 | 30,8 | 26,7 | 22,4 | 20,1 | 14,8 |
| MXHL | MXH 205/C | 3,5 | 2 | 0,75 | 1 | | 57 | 53,5 | 50,5 | 47,5 | 43,5 | 39 | 34 | 28,5 | 25,8 | 19 |
| MXHL | MXH 206/D | 4,6 | 2,7 | 1,1 | 1,5 | | 68,5 | 65 | 61,5 | 58 | 53,5 | 48 | 43 | 36,5 | 33,5 | 25 |
| MXHL | MXH 207 | 4,6 | 2,7 | 1,1 | 1,5 | | 80 | 75,3 | 71,3 | 66,5 | 60,8 | 54,5 | 47,5 | 39,6 | 35,2 | 24,7 |
| MXHL | MXH 208 | 6,2 | 3,6 | 1,5 | 2 | | 92,5 | 84,9 | 80,6 | 75 | 68,8 | 62 | 54,3 | 45,1 | 39,8 | 27,2 |
| MXHL | MXH 209 | 6,2 | 3,6 | 1,5 | 2 | | 103 | 97,1 | 92,3 | 86,2 | 78,9 | 70,7 | 61,4 | 51,1 | 45,6 | 32,3 |

Single-phase

| Model | | 230V | | P2 | | P1 | | Q = Flow | | | | | | | | | | |
|-------|------------|------|------|-------|------|----|------|--------------------|-------|------|------|------|------|------|------|------|---|------|
| | | | | | | | | m³/h | 0 | | | | | | | | | |
| | | | | | | | | | l/min | 0 | 1 | 1,5 | 2 | 2,5 | 3 | 3,5 | 4 | 4,25 |
| | | A | | kW HP | | kW | | H (m) = Total head | | | | | | | | | | |
| MXHLM | MXHM 202/A | 2,3 | 0,25 | 0,34 | 0,42 | | 22 | 20 | 18,5 | 17 | 15,3 | 13,4 | 11,4 | 9,3 | 8,2 | 5,6 | | |
| MXHLM | MXHM 203/A | 3 | 0,37 | 0,5 | 0,57 | | 33 | 31 | 29 | 27 | 24,5 | 21,7 | 18,6 | 15,5 | 13,8 | 9 | | |
| MXHLM | MXHM 204/B | 4,5 | 0,55 | 0,75 | 0,78 | | 45 | 42,5 | 40,4 | 37,5 | 34,5 | 30,8 | 26,7 | 22,4 | 20,1 | 14,8 | | |
| MXHLM | MXHM 205/B | 5,7 | 0,75 | 1 | 1,01 | | 57 | 53,5 | 50,5 | 47,5 | 43,5 | 39 | 34 | 28,5 | 25,8 | 19 | | |
| MXHLM | MXHM 206/A | 7,4 | 1,1 | 1,5 | 1,44 | | 68,5 | 65 | 61,5 | 58 | 53,5 | 48 | 43 | 36,5 | 33,5 | 25 | | |
| MXHLM | MXHM 207 | 7,4 | 1,1 | 1,5 | 1,5 | | 80 | 75,3 | 71,3 | 66,5 | 60,8 | 54,5 | 47,5 | 39,6 | 35,2 | 24,7 | | |
| MXHLM | MXHM 208 | 9,2 | 1,5 | 2 | 2 | | 92,5 | 84,9 | 80,6 | 75 | 68,8 | 62 | 54,3 | 45,1 | 39,8 | 27,2 | | |
| MXHLM | MXHM 209 | 9,2 | 1,5 | 2 | 2 | | 103 | 97,1 | 92,3 | 86,2 | 78,9 | 70,7 | 61,4 | 51,1 | 45,6 | 32,3 | | |

Three-phase

| Model | | 230V 400V | | P2 | | Q = Flow | | | | | | | | | | |
|-------|-----------|-----------|-----|-------|------|--------------------|-------|------|------|------|------|------|------|------|------|------|
| | | | | | | m³/h | 0 | | | | | | | | | |
| | | | | | | | l/min | 0 | 2,25 | 3 | 3,5 | 4 | 4,5 | 5 | 6 | 7 |
| | | A | | kW HP | | H (m) = Total head | | | | | | | | | | |
| MXHL | MXH 402/A | 2,4 | 1,4 | 0,37 | 0,5 | | 22,5 | 20 | 19 | 18,5 | 17,5 | 16 | 15 | 12,5 | 9,5 | 6 |
| MXHL | MXH 403/B | 2,8 | 1,6 | 0,55 | 0,75 | | 33 | 30 | 29 | 27,5 | 26 | 24,5 | 23 | 19,5 | 15 | 9,5 |
| MXHL | MXH 404/C | 3,5 | 2 | 0,75 | 1 | | 44,5 | 40,5 | 38 | 36,5 | 35 | 33 | 31 | 26 | 20 | 12,5 |
| MXHL | MXH 405/D | 4,6 | 2,7 | 1,1 | 1,5 | | 56,5 | 52 | 50 | 47,5 | 45,5 | 43 | 40 | 33,5 | 26 | 16,5 |
| MXHL | MXH 406/B | 6,2 | 3,6 | 1,5 | 2 | | 68,5 | 63 | 60 | 58 | 56 | 53,5 | 51 | 44 | 35 | 23 |
| MXHL | MXH 407 | 6,2 | 3,6 | 1,5 | 2 | | 79 | 73 | 69,9 | 67,6 | 65,1 | 62,2 | 58,9 | 50,9 | 40,7 | 28,4 |
| MXHL | MXH 408 | 8,3 | 4,8 | 1,8 | 2,5 | | 91,5 | 84,8 | 81,3 | 78,6 | 75,7 | 72,4 | 68,6 | 59,5 | 47,6 | 32,7 |
| MXHL | MXH 409 | 9,2 | 5,3 | 2,2 | 3 | | 103,5 | 95,6 | 91,5 | 88,4 | 85,1 | 81,3 | 77,2 | 67 | 53,6 | 36,5 |

Single-phase

| Model | | 230V | | P2 | | P1 | | Q = Flow | | | | | | | | | | |
|-------|------------|------|------|-------|------|----|------|--------------------|-------|------|------|------|------|------|------|------|---|---|
| | | | | | | | | m³/h | 0 | | | | | | | | | |
| | | | | | | | | | l/min | 0 | 2,25 | 3 | 3,5 | 4 | 4,5 | 5 | 6 | 7 |
| | | A | | kW HP | | kW | | H (m) = Total head | | | | | | | | | | |
| MXHLM | MXHM 402/A | 3 | 0,37 | 0,5 | 0,57 | | 22,5 | 20 | 19 | 18,5 | 17,5 | 16 | 15 | 12,5 | 9,5 | 6 | | |
| MXHLM | MXHM 403/B | 4,5 | 0,55 | 0,75 | 0,78 | | 33 | 30 | 29 | 27,5 | 26 | 24,5 | 23 | 19,5 | 15 | 9,5 | | |
| MXHLM | MXHM 404/B | 5,7 | 0,75 | 1 | 1,01 | | 44,5 | 40,5 | 38 | 36,5 | 35 | 33 | 31 | 26 | 20 | 12,5 | | |
| MXHLM | MXHM 405/A | 7,4 | 1,1 | 1,5 | 1,44 | | 56,5 | 52 | 50 | 47,5 | 45,5 | 43 | 40 | 33,5 | 26 | 16,5 | | |
| MXHLM | MXHM 406/A | 9,2 | 1,5 | 2 | 2 | | 68,5 | 63 | 60 | 58 | 56 | 53,5 | 51 | 44 | 35 | 23 | | |
| MXHLM | MXHM 407 | 9,2 | 1,5 | 2 | 2 | | 79 | 73 | 69,9 | 67,6 | 65,1 | 62,2 | 58,9 | 50,9 | 40,7 | 28,4 | | |
| MXHLM | MXHM 408 | 11,2 | 1,8 | 2,5 | 2,5 | | 91,5 | 84,8 | 81,3 | 78,6 | 75,7 | 72,4 | 68,6 | 59,5 | 47,6 | 32,7 | | |

P1: Maximum power input.

P2: Rated motor power output.

Tolerances according to UNI EN ISO 9906:2012

A safety margin of + 0.5 m is recommended for the NPSH value.

Test results with clean cold water, without gas content.

Coverage chart n ≈ 2900 rpm

Three-phase

| | | | | | | Q = Flow | | | | | | | | | | |
|-------|-----------|------|------|------|-----|--------------------|------|------|------|------|------|------|------|------|------|------|
| | | | | | | m³/h | 0 | 5 | 6 | 7 | 8 | 9 | 10 | 11 | 12 | 13 |
| Model | | 230V | 400V | P2 | | l/min | | | | | | | | | | |
| | | A | | kW | HP | H (m) = Total head | | | | | | | | | | |
| MXHL | MXH 802/C | 3,5 | 2 | 0,75 | 1 | | 22,5 | 20,5 | 20 | 19 | 18 | 16,5 | 15 | 13 | 11 | 8,5 |
| MXHL | MXH 803/B | 4,6 | 2,7 | 1,1 | 1,5 | | 36 | 32 | 30,5 | 29 | 27,5 | 25,5 | 23 | 20 | 17 | 14 |
| MXHL | MXH 804/B | 6,2 | 3,6 | 1,5 | 2 | | 48 | 42,5 | 41 | 39 | 37 | 34,5 | 32 | 28 | 24 | 19,5 |
| MXHL | MXH 805/C | 8,3 | 4,8 | 1,8 | 2,5 | | 60 | 54 | 52 | 49,5 | 47 | 43,5 | 39,5 | 35 | 29,5 | 24 |
| MXHL | MXH 806 | 9,2 | 5,3 | 2,2 | 3 | | 71 | 63,1 | 60,7 | 58 | 55,1 | 51,7 | 47,5 | 42,3 | 35,8 | 28,1 |
| MXHL | MXH 807 | 11,5 | 6,6 | 3 | 4 | | 83,5 | 75,4 | 73 | 70,3 | 67,1 | 63,4 | 58,7 | 53 | 45,9 | 37,6 |
| MXHL | MXH 808 | 11,5 | 6,6 | 3 | 4 | | 95,5 | 86 | 83,3 | 80,3 | 76,7 | 72,5 | 67,2 | 60,6 | 52,4 | 43 |

Single-phase

| | | | | | | Q = Flow | | | | | | | | | | |
|-------|------------|------|------|-----|------|--------------------|------|------|------|------|------|------|------|----|------|------|
| | | | | | | m³/h | 0 | 5 | 6 | 7 | 8 | 9 | 10 | 11 | 12 | 13 |
| Model | | 230V | P2 | | P1 | l/min | | | | | | | | | | |
| | | A | kW | HP | kW | H (m) = Total head | | | | | | | | | | |
| MXHLM | MXHM 802/B | 5,7 | 0,75 | 1 | 1,01 | | 22,5 | 20,5 | 20 | 19 | 18 | 16,5 | 15 | 13 | 11 | 8,5 |
| MXHLM | MXHM 803/A | 7,4 | 1,1 | 1,5 | 1,44 | | 36 | 32 | 30,5 | 29 | 27,5 | 25,5 | 23 | 20 | 17 | 14 |
| MXHLM | MXHM 804/A | 9,2 | 1,5 | 2 | 2 | | 48 | 42,5 | 41 | 39 | 37 | 34,5 | 32 | 28 | 24 | 19,5 |
| MXHLM | MXHM 805/B | 11,2 | 1,8 | 2,5 | 2,5 | | 60 | 54 | 52 | 49,5 | 47 | 43,5 | 39,5 | 35 | 29,5 | 24 |

Three-phase

| | | | | | | Q = Flow | | | | | | | | | | | |
|-------|--------|------|------|------|-----|----------|--------------------|----|------|------|------|------|------|------|------|------|-----|
| | | | | | | m³/h | 0 | 5 | 8 | 11 | 14 | 16 | 18 | 20 | 22 | 25 | |
| Model | | 230V | 400V | 690V | P2 | | l/min | | | | | | | | | | |
| | | A | | | kW | HP | H (m) = Total head | | | | | | | | | | |
| MXH | 1602/A | 6,2 | 3,6 | - | 1,5 | 2 | | 24 | 23 | 21,7 | 20,5 | 18,8 | 17,5 | 15,8 | 14 | 11,5 | 6,5 |
| MXH | 1603/B | 8,3 | 4,8 | - | 1,8 | 2,5 | | 36 | 34 | 31,8 | 29,5 | 26,8 | 24,8 | 22,4 | 19,2 | 15,3 | 8,8 |
| MXH | 1604/A | 11,5 | 6,6 | - | 3 | 4 | | 48 | 46,5 | 44,5 | 41,5 | 38 | 36 | 33 | 29 | 23 | 14 |
| MXH | 1605/B | - | 9,6 | 5,5 | 4 | 5,5 | | 60 | 57,5 | 55 | 51,5 | 48 | 45 | 42 | 37,5 | 31,5 | 19 |
| MXH | 1606/B | - | 9,6 | 5,5 | 4 | 5,5 | | 71 | 68 | 65 | 61 | 56 | 53 | 49 | 44 | 36 | 22 |

Single-phase

| | | | | | | Q = Flow | | | | | | | | | | |
|-------|------|------|-----|-----|-----|--------------------|----|----|------|------|------|------|------|------|------|-----|
| | | | | | | m³/h | 0 | 5 | 8 | 11 | 14 | 16 | 18 | 20 | 22 | 25 |
| Model | | 230V | P2 | | P1 | l/min | | | | | | | | | | |
| | | A | kW | HP | kW | H (m) = Total head | | | | | | | | | | |
| MXHM | 1602 | 9,2 | 1,5 | 2 | 2 | | 48 | 23 | 21,7 | 20,5 | 18,8 | 17,5 | 15,8 | 14 | 11,5 | 6,5 |
| MXHM | 1603 | 11,2 | 1,8 | 2,5 | 2,5 | | 36 | 34 | 31,8 | 29,5 | 26,8 | 24,8 | 22,4 | 19,2 | 15,3 | 8,8 |

P1: Maximum power input.

P2: Rated motor power output.

Tolerances according to UNI EN ISO 9906:2012

A safety margin of + 0.5 m is recommended for the NPSH value.

Test results with clean cold water, without gas content.

Coverage chart n ≈ 2900 rpm
Three-phase

| Model | 230V | 400V | 690V | P2 | | Q = Flow | | | | | | | | | | | |
|------------|------|------|------|-----|-----|--------------------|-------|------|------|------|------|------|------|------|------|------|-----|
| | | | | | | m ³ /h | l/min | 0 | 8 | 10 | 12 | 14 | 16 | 18 | 20 | 22 | 24 |
| | | | | | | | | | 133 | 167 | 200 | 233 | 267 | 300 | 333 | 367 | 400 |
| | A | | | kW | HP | H (m) = Total head | | | | | | | | | | | |
| MXH 2001/A | 4,6 | 2,7 | - | 1,1 | 1,5 | | 17,6 | 15,7 | 15,1 | 14,4 | 13,5 | 12,4 | 11,1 | 9,5 | 7,6 | 5,4 | |
| MXH 2002/A | 8,3 | 4,8 | - | 1,8 | 2,5 | | 35,1 | 31,4 | 30,3 | 29,1 | 27,5 | 25,6 | 23,4 | 20,6 | 17,4 | 13,6 | |
| MXH 2003 | 11,5 | 6,6 | - | 3 | 4 | | 54 | 48,5 | 46,9 | 45,2 | 43,2 | 40,8 | 37,7 | 33,8 | 28,8 | 22,3 | |
| MXH 2004/A | - | 9,6 | 5,5 | 4 | 5,5 | | 71,5 | 64,5 | 62,5 | 60,5 | 57,5 | 54,5 | 50 | 45 | 38 | 29 | |
| MXH 2005 | - | 10,8 | 6,2 | 5,5 | 7,5 | | 89 | 81,5 | 79 | 76 | 72,5 | 68 | 63 | 56,5 | 48,5 | 36 | |

Three-phase

| Model | 230V | 400V | 690V | P2 | | Q = Flow | | | | | | | | | | | | |
|------------|------|------|------|-----|-----|--------------------|-------|------|------|------|------|------|-----|------|------|-----|------|-----|
| | | | | | | m ³ /h | l/min | 0 | 15 | 21 | 24 | 27 | 30 | 33 | 36 | 39 | 44 | 50 |
| | | | | | | | | | 250 | 350 | 400 | 450 | 500 | 550 | 600 | 650 | 733 | 833 |
| | A | | | kW | HP | H (m) = Total head | | | | | | | | | | | | |
| MXH 3201/B | 9,2 | 5,3 | - | 2,2 | 3 | | 18,4 | 16,3 | 15,3 | 14,8 | 14 | 13 | 12 | 10,8 | 9,3 | 6 | - | |
| MXH 3202/B | - | 9,6 | 5,5 | 4 | 5,5 | | 37 | 33 | 31 | 30 | 28,5 | 27 | 25 | 23 | 20,5 | 15 | 7,5 | |
| MXH 3203/A | - | 10,8 | 6,2 | 5,5 | 7,5 | | 55,5 | 50 | 47 | 45,5 | 43 | 40,5 | 38 | 35 | 31 | 23 | 10 | |
| MXH 3204/A | - | 14,3 | 8,3 | 7,5 | 10 | | 74,5 | 67 | 63 | 61 | 59 | 56 | 53 | 49 | 44 | 34 | 16,5 | |

Three-phase

| Model | 230V | 400V | 690V | P2 | | Q = Flow | | | | | | | | | | | | |
|------------|------|------|------|-----|-----|--------------------|-------|------|-----|------|------|------|------|------|-----|------|------|------|
| | | | | | | m ³ /h | l/min | 0 | 21 | 27 | 33 | 39 | 45 | 48 | 51 | 54 | 60 | 66 |
| | | | | | | | | | 350 | 450 | 550 | 650 | 750 | 800 | 850 | 900 | 1000 | 1100 |
| | A | | | kW | HP | H (m) = Total head | | | | | | | | | | | | |
| MXH 4801/A | 11,5 | 6,6 | - | 3 | 4 | | 20 | 18 | 17 | 16 | 14,5 | 12,5 | 11,5 | 10,5 | 9,5 | 7 | - | |
| MXH 4802/A | - | 10,8 | 6,2 | 5,5 | 7,5 | | 41 | 35,3 | 33 | 30,5 | 27,5 | 24,5 | 22,5 | 21 | 19 | 14 | 7,5 | |
| MXH 4803/A | - | 14,3 | 8,3 | 7,5 | 10 | | 60,5 | 53 | 50 | 46 | 42,5 | 38 | 35 | 32,5 | 29 | 22,5 | 16 | |

P1: Maximum power input.

P2: Rated motor power output.

Tolerances according to UNI EN ISO 9906:2012

A safety margin of + 0.5 m is recommended for the NPSH value.

Test results with clean cold water, without gas content.



Characteristic curves $n \approx 2900$ rpm

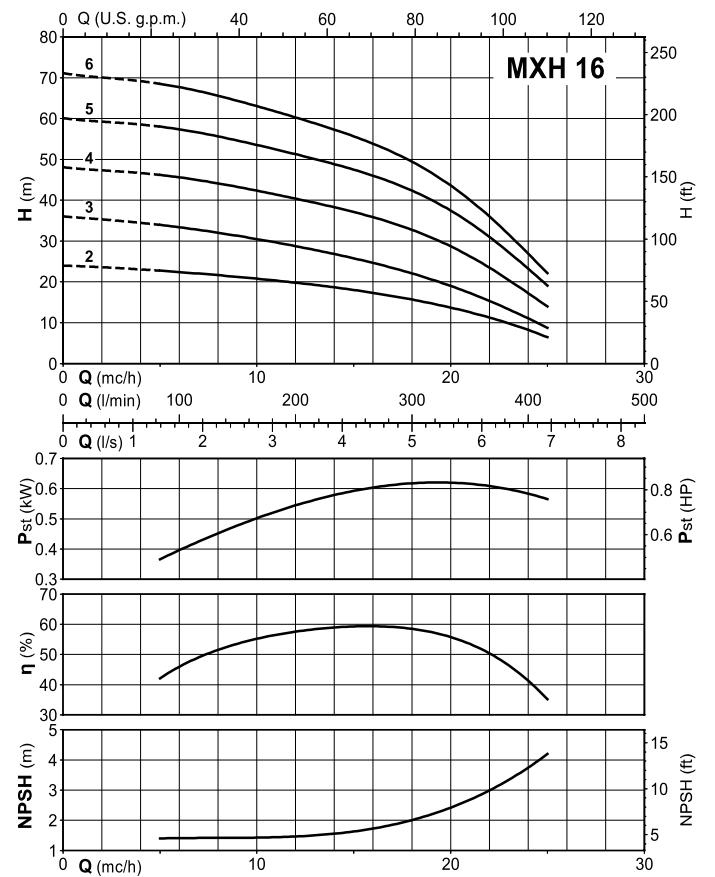
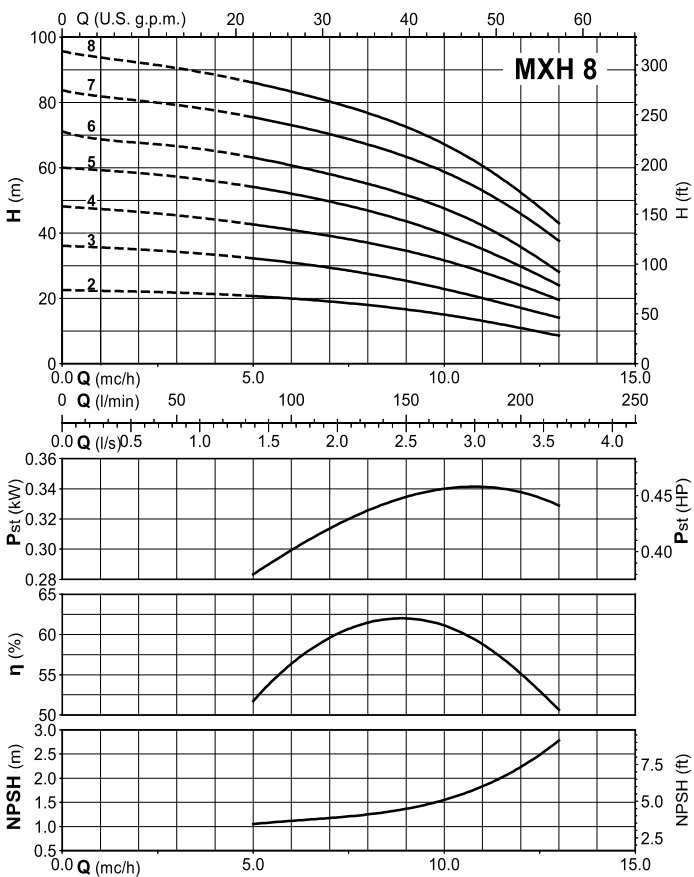
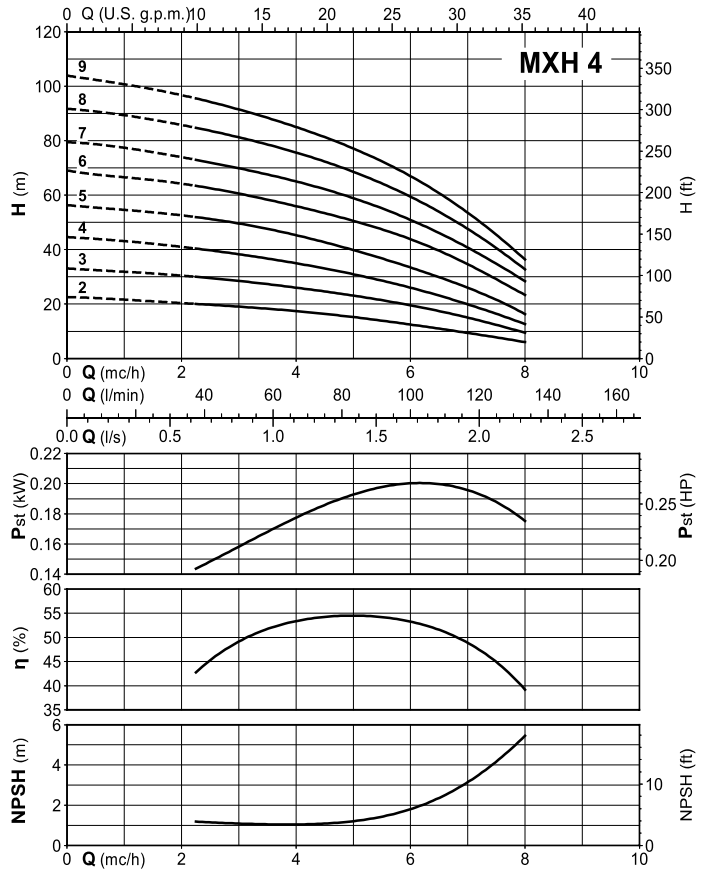
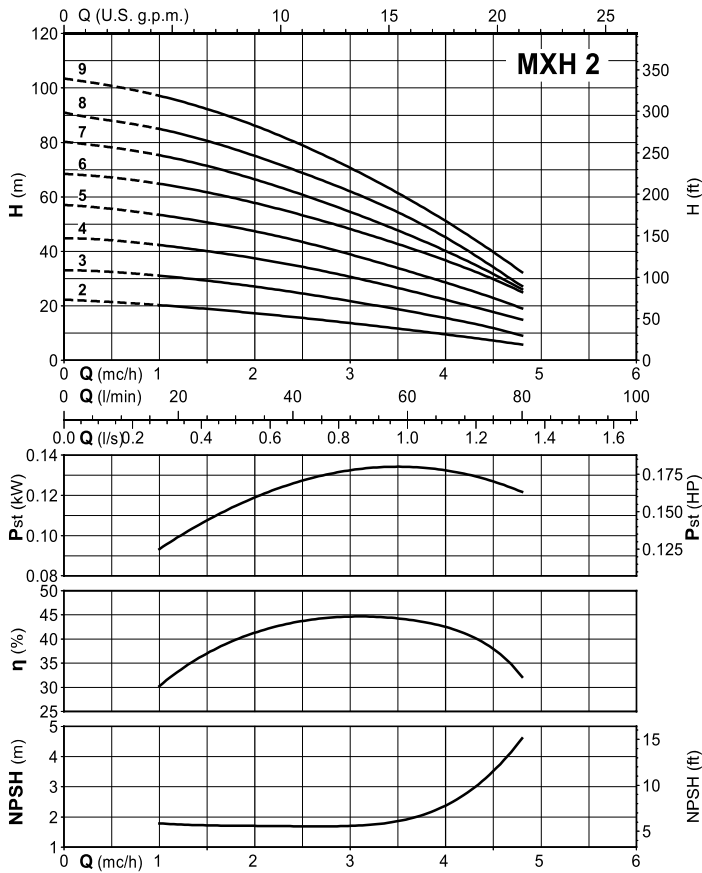



Characteristic curves $n \approx 2900$ rpm

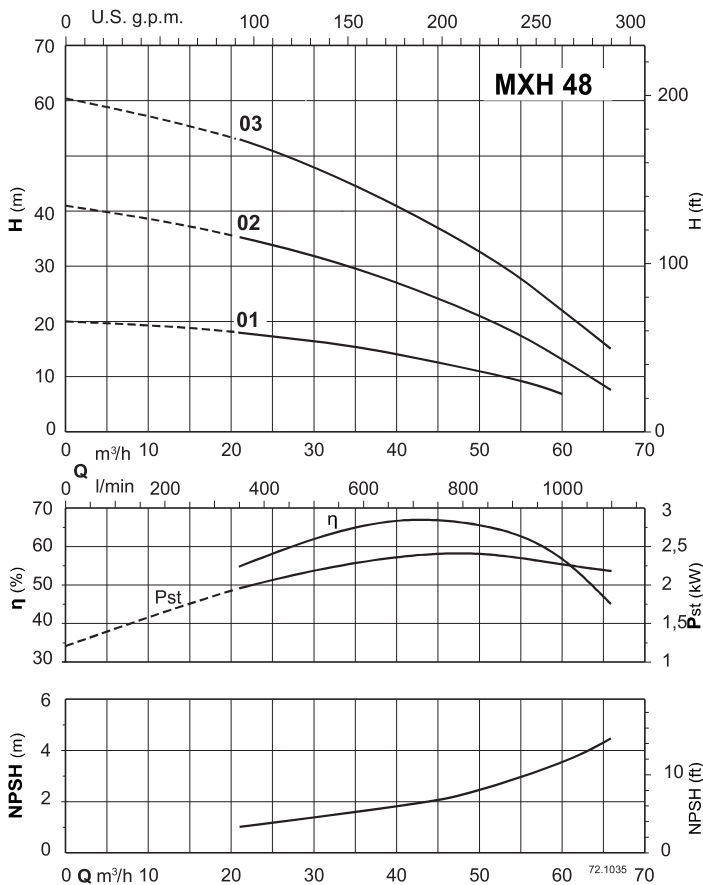
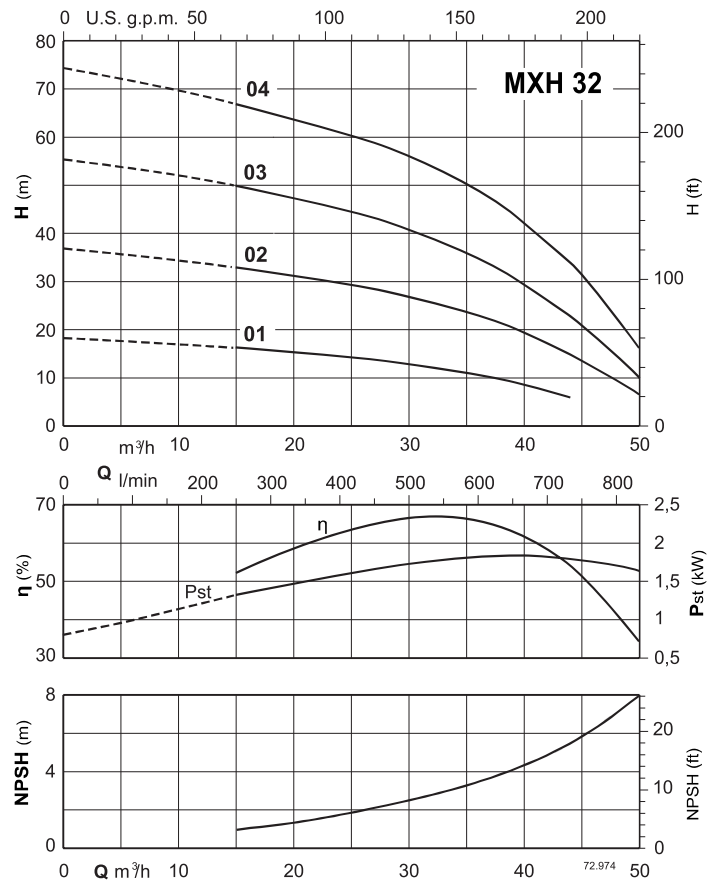
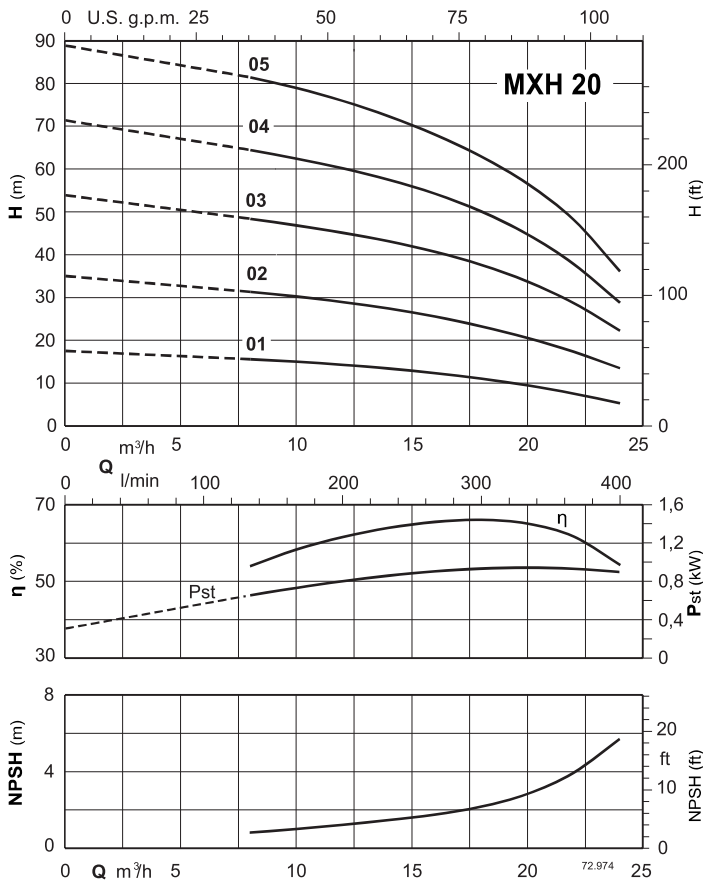



Dimensions and weights

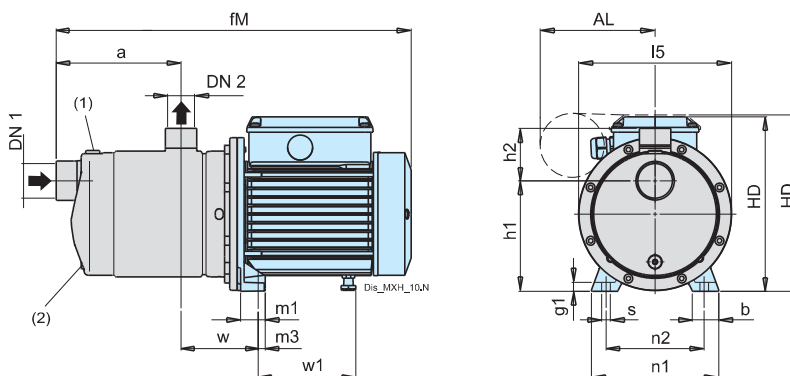

| TYPE | | | mm | | | | | | | | | | | | | | | kg |
|------------|---------|---------|-----|------|-----|------|-----|----|-----|-----|------|------|-----|-----|-----|-----|-----|--------|
| | DN1 | DN2 | a | b | fM | g1 | h1 | h2 | HD | I5 | m1 | m3 | n1 | n2 | s | w | w1 | Weight |
| MXH 202/A | G 1 1/4 | G 1 | 95 | 30.5 | 331 | 10 | 126 | 60 | 187 | 175 | 28 | 8 | 146 | 112 | 9.5 | 88 | 102 | - |
| MXH 203/A | G 1 1/4 | G 1 | 95 | 30.5 | 331 | 10 | 126 | 60 | 187 | 175 | 28 | 8 | 146 | 112 | 9.5 | 88 | 102 | - |
| MXH 204/B | G 1 1/4 | G 1 | 119 | 30.5 | 381 | 10 | 126 | 60 | 201 | 175 | 28 | 8 | 146 | 112 | 9.5 | 88 | 113 | - |
| MXH 205/C | G 1 1/4 | G 1 | 143 | 30.5 | 405 | 10 | 126 | 60 | 201 | 175 | 28 | 8 | 146 | 112 | 9.5 | 88 | 113 | - |
| MXH 206/D | G 1 1/4 | G 1 | 167 | 28.5 | 489 | 10 | 126 | 60 | 218 | 175 | 28 | 8 | 146 | 112 | 9.5 | 88 | 149 | - |
| MXH 207 | G 1 1/4 | G 1 | 191 | 28.5 | 513 | 10 | 126 | 60 | 218 | 175 | 28 | 8 | 146 | 112 | 9.5 | 88 | 149 | - |
| MXH 208 | G 1 1/4 | G 1 | 215 | 28.5 | 537 | 10 | 126 | 60 | 218 | 175 | 28 | 8 | 146 | 112 | 9.5 | 88 | 149 | - |
| MXH 209 | G 1 1/4 | G 1 | 239 | 28.5 | 561 | 10 | 126 | 60 | 218 | 175 | 28 | 8 | 146 | 112 | 9.5 | 88 | 149 | - |
| MXH 402/A | G 1 1/4 | G 1 | 95 | 30.5 | 331 | 10 | 126 | 60 | 187 | 175 | 28 | 8 | 146 | 112 | 9.5 | 88 | 102 | - |
| MXH 403/B | G 1 1/4 | G 1 | 95 | 30.5 | 357 | 10 | 126 | 60 | 201 | 175 | 28 | 8 | 146 | 112 | 9.5 | 88 | 113 | - |
| MXH 404/C | G 1 1/4 | G 1 | 119 | 30.5 | 381 | 10 | 126 | 60 | 201 | 175 | 28 | 8 | 146 | 112 | 9.5 | 88 | 113 | - |
| MXH 405/D | G 1 1/4 | G 1 | 143 | 28.5 | 465 | 10 | 126 | 60 | 218 | 175 | 28 | 8 | 146 | 112 | 9.5 | 88 | 149 | - |
| MXH 406/B | G 1 1/4 | G 1 | 167 | 28.5 | 489 | 10 | 126 | 60 | 218 | 175 | 28 | 8 | 146 | 112 | 9.5 | 88 | 149 | - |
| MXH 407 | G 1 1/4 | G 1 | 191 | 28.5 | 513 | 10 | 126 | 60 | 218 | 175 | 28 | 8 | 146 | 112 | 9.5 | 88 | 149 | - |
| MXH 408 | G 1 1/4 | G 1 | 215 | 28.5 | 577 | 10 | 126 | 60 | 218 | 175 | 28 | 8 | 146 | 112 | 9.5 | 88 | 189 | - |
| MXH 409 | G 1 1/4 | G 1 | 239 | 28.5 | 601 | 10 | 126 | 60 | 218 | 175 | 28 | 8 | 146 | 112 | 9.5 | 88 | 189 | - |
| MXH 802/C | G 1 1/2 | G 1 | 117 | 30.5 | 379 | 10 | 126 | 60 | 201 | 175 | 28 | 8 | 146 | 112 | 9.5 | 88 | 113 | - |
| MXH 803/B | G 1 1/2 | G 1 | 117 | 28.5 | 440 | 10 | 126 | 60 | 218 | 175 | 28 | 8 | 146 | 112 | 9.5 | 88 | 149 | - |
| MXH 804/B | G 1 1/2 | G 1 | 147 | 28.5 | 470 | 10 | 126 | 60 | 218 | 175 | 28 | 8 | 146 | 112 | 9.5 | 88 | 149 | - |
| MXH 805/C | G 1 1/2 | G 1 | 177 | 28.5 | 540 | 10 | 126 | 60 | 218 | 175 | 28 | 8 | 146 | 112 | 9.5 | 88 | 189 | - |
| MXH 806 | G 1 1/2 | G 1 | 207 | 28.5 | 570 | 10 | 126 | 60 | 218 | 175 | 28 | 8 | 146 | 112 | 9.5 | 88 | 189 | - |
| MXH 807 | G 1 1/2 | G 1 | 237 | 41 | 670 | 11 | 141 | 60 | 243 | 175 | 45.5 | 11.5 | 150 | 112 | 9.5 | 100 | 222 | - |
| MXH 808 | G 1 1/2 | G 1 | 267 | 41 | 700 | 11 | 141 | 60 | 243 | 175 | 45.5 | 11.5 | 150 | 112 | 9.5 | 100 | 222 | - |
| MXH 1602/A | G 2 | G 1 1/2 | 130 | 30.5 | 477 | 10.5 | 117 | 70 | 212 | 160 | 29.5 | 10 | 146 | 112 | 9.5 | 101 | 154 | - |
| MXH 1603/B | G 2 | G 1 1/2 | 130 | 30.5 | 517 | 10.5 | 117 | 70 | 212 | 160 | 29.5 | 10 | 146 | 112 | 9.5 | 101 | 194 | 20.8 |
| MXH 1604/A | G 2 | G 1 1/2 | 168 | 38 | 614 | 10.5 | 132 | 70 | 237 | 160 | 43.5 | 15.5 | 146 | 112 | 9.5 | 113 | 216 | 30.4 |
| MXH 1605/B | G 2 | G 1 1/2 | 205 | 38 | 651 | 10.5 | 132 | 70 | 237 | 160 | 43.5 | 15.5 | 146 | 112 | 9.5 | 113 | 216 | 36.8 |
| MXH 1606/B | G 2 | G 1 1/2 | 243 | 38 | 689 | 10.5 | 132 | 70 | 237 | 160 | 43.5 | 15.5 | 146 | 112 | 9.5 | 113 | 216 | 35.2 |

| TYPE | | | mm | | | | | | | | | | | | | | | kg | |
|------------|---------|---------|-----|-----|------|-----|------|-----|----|-----|-----|----|----|-----|-----|-----|-----|-----|--------|
| | DN1 | DN2 | a | AL | b | fM | g1 | h1 | h2 | HD | I5 | m1 | m3 | n1 | n2 | s | w | w1 | Weight |
| MXHM 202/A | G 1 1/4 | G 1 | 95 | - | 30.5 | 331 | 10 | 126 | 60 | 187 | 175 | 28 | 8 | 146 | 112 | 9.5 | 88 | 102 | - |
| MXHM 203/A | G 1 1/4 | G 1 | 95 | - | 30.5 | 331 | 10 | 126 | 60 | 187 | 175 | 28 | 8 | 146 | 112 | 9.5 | 88 | 102 | 8.7 |
| MXHM 204/B | G 1 1/4 | G 1 | 119 | - | 30.5 | 381 | 10 | 126 | 60 | 201 | 175 | 28 | 8 | 146 | 112 | 9.5 | 88 | 113 | - |
| MXHM 205/B | G 1 1/4 | G 1 | 143 | - | 30.5 | 405 | 10 | 126 | 60 | 201 | 175 | 28 | 8 | 146 | 112 | 9.5 | 88 | 113 | - |
| MXHM 206/A | G 1 1/4 | G 1 | 167 | - | 28.5 | 489 | 10 | 126 | 60 | 218 | 175 | 28 | 8 | 146 | 112 | 9.5 | 88 | 149 | - |
| MXHM 207 | G 1 1/4 | G 1 | 191 | - | 28.5 | 513 | 10 | 126 | 60 | 218 | 175 | 28 | 8 | 146 | 112 | 9.5 | 88 | 149 | - |
| MXHM 208 | G 1 1/4 | G 1 | 215 | - | 28.5 | 537 | 10 | 126 | 60 | 218 | 175 | 28 | 8 | 146 | 112 | 9.5 | 88 | 149 | - |
| MXHM 209 | G 1 1/4 | G 1 | 239 | - | 28.5 | 561 | 10 | 126 | 60 | 218 | 175 | 28 | 8 | 146 | 112 | 9.5 | 88 | 149 | 21.7 |
| MXHM 402/A | G 1 1/4 | G 1 | 95 | - | 30.5 | 331 | 10 | 126 | 60 | 187 | 175 | 28 | 8 | 146 | 112 | 9.5 | 88 | 102 | 8.3 |
| MXHM 403/B | G 1 1/4 | G 1 | 95 | - | 30.5 | 357 | 10 | 126 | 60 | 201 | 175 | 28 | 8 | 146 | 112 | 9.5 | 88 | 113 | 11.4 |
| MXHM 404/B | G 1 1/4 | G 1 | 119 | - | 30.5 | 381 | 10 | 126 | 60 | 201 | 175 | 28 | 8 | 146 | 112 | 9.5 | 88 | 113 | - |
| MXHM 405/A | G 1 1/4 | G 1 | 143 | - | 28.5 | 465 | 10 | 126 | 60 | 218 | 175 | 28 | 8 | 146 | 112 | 9.5 | 88 | 149 | - |
| MXHM 406/A | G 1 1/4 | G 1 | 167 | - | 28.5 | 489 | 10 | 126 | 60 | 218 | 175 | 28 | 8 | 146 | 112 | 9.5 | 88 | 149 | - |
| MXHM 407 | G 1 1/4 | G 1 | 191 | - | 28.5 | 513 | 10 | 126 | 60 | 218 | 175 | 28 | 8 | 146 | 112 | 9.5 | 88 | 149 | - |
| MXHM 408 | G 1 1/4 | G 1 | 215 | 131 | 28.5 | 577 | 10 | 126 | 60 | 223 | 175 | 28 | 8 | 146 | 112 | 9.5 | 88 | 189 | 24.8 |
| MXHM 802/B | G 1 1/2 | G 1 | 117 | - | 30.5 | 379 | 10 | 126 | 60 | 201 | 175 | 28 | 8 | 146 | 112 | 9.5 | 88 | 113 | 12.5 |
| MXHM 803/A | G 1 1/2 | G 1 | 117 | - | 28.5 | 440 | 10 | 126 | 60 | 218 | 175 | 28 | 8 | 146 | 112 | 9.5 | 88 | 149 | 17.4 |
| MXHM 804/A | G 1 1/2 | G 1 | 147 | - | 28.5 | 470 | 10 | 126 | 60 | 218 | 175 | 28 | 8 | 146 | 112 | 9.5 | 88 | 149 | - |
| MXHM 805/B | G 1 1/2 | G 1 | 177 | 131 | 28.5 | 540 | 10 | 126 | 60 | 223 | 175 | 28 | 8 | 146 | 112 | 9.5 | 88 | 189 | - |
| MXHM 1602 | G 1 1/2 | G 1 | 148 | - | 30.5 | 482 | 10.5 | 127 | 70 | 210 | 160 | 31 | 10 | 146 | 112 | 10 | 88 | 167 | - |
| MXHM 1603 | G 2 | G 1 1/2 | 128 | - | 30.5 | 516 | 10.5 | 117 | 70 | 210 | 160 | 31 | 10 | 146 | 112 | 10 | 101 | 207 | - |

(1) Filling (2) Draining

Dimensions and weights

Dimensions and weights also valid for MXHL (1.4401 EN 10088 (AISI 316))

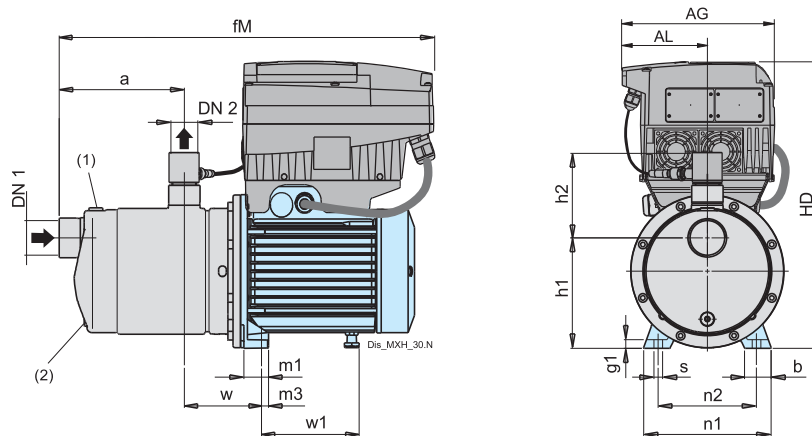

| TYPE | | | mm | | | | | | | | | | | | | | | | | kg |
|---------------|---------|---------|-----|-----|-----|------|-----|------|-----|-----|-----|-----|------|------|-----|-----|------|-----|-----|--------|
| | DN1 | DN2 | a | AG | AL | b | fM | g1 | H | h1 | h2 | l5 | m1 | m3 | n1 | n2 | s | w | w1 | Weight |
| MXH EI 204/A | G 1 1/4 | G 1 | 119 | 190 | 105 | 30.5 | 443 | 10 | 356 | 126 | 114 | 175 | 28 | 8 | 146 | 112 | 9.50 | 88 | 113 | 17.2 |
| MXH EI 205/B | G 1 1/4 | G 1 | 143 | 190 | 105 | 30.5 | 467 | 10 | 356 | 126 | 114 | 175 | 28 | 8 | 146 | 112 | 9.50 | 88 | 113 | 19.6 |
| MXH EI 206/C | G 1 1/4 | G 1 | 167 | 190 | 105 | 28.5 | 521 | 10 | 373 | 126 | 114 | 175 | 28 | 8 | 146 | 112 | 9.50 | 88 | 149 | 24.3 |
| MXH EI 207 | G 1 1/4 | G 1 | 191 | 190 | 105 | 28.5 | 545 | 10 | 373 | 126 | 114 | 175 | 28 | 8 | 146 | 112 | 9.50 | 88 | 149 | - |
| MXH EI 208 | G 1 1/4 | G 1 | 215 | 190 | 105 | 28.5 | 569 | 10 | 373 | 126 | 114 | 175 | 28 | 8 | 146 | 112 | 9.50 | 88 | 149 | - |
| MXH EI 209 | G 1 1/4 | G 1 | 239 | 190 | 105 | 28.5 | 593 | 10 | 373 | 126 | 114 | 175 | 28 | 8 | 146 | 112 | 9.50 | 88 | 149 | - |
| MXH EI 403/A | G 1 1/4 | G 1 | 95 | 190 | 105 | 30.5 | 419 | 10 | 356 | 126 | 114 | 175 | 28 | 8 | 146 | 112 | 9.50 | 88 | 113 | 16.5 |
| MXH EI 404/B | G 1 1/4 | G 1 | 119 | 190 | 105 | 30.5 | 443 | 10 | 356 | 126 | 114 | 175 | 28 | 8 | 146 | 112 | 9.50 | 88 | 113 | 19.7 |
| MXH EI 405/C | G 1 1/4 | G 1 | 143 | 190 | 105 | 28.5 | 497 | 10 | 373 | 126 | 114 | 175 | 28 | 8 | 146 | 112 | 9.50 | 88 | 149 | 23.2 |
| MXH EI 406/A | G 1 1/4 | G 1 | 167 | 190 | 105 | 28.5 | 521 | 10 | 373 | 126 | 114 | 175 | 28 | 8 | 146 | 112 | 9.50 | 88 | 149 | 25.3 |
| MXH EI 407 | G 1 1/4 | G 1 | 191 | 190 | 105 | 28.5 | 545 | 10 | 373 | 126 | 114 | 175 | 28 | 8 | 146 | 112 | 9.50 | 88 | 149 | - |
| MXH EI 408 | G 1 1/4 | G 1 | 215 | 190 | 105 | 28.5 | 577 | 10 | 373 | 126 | 114 | 175 | 28 | 8 | 146 | 112 | 9.50 | 88 | 189 | - |
| MXH EI 409 | G 1 1/4 | G 1 | 239 | 210 | 118 | 28.5 | 625 | 10 | 373 | 126 | 114 | 175 | 28 | 8 | 146 | 112 | 9.50 | 88 | 189 | - |
| MXH EI 803/B | G 1 1/2 | G 1 | 117 | 190 | 105 | 28.5 | 472 | 10 | 373 | 126 | 114 | 175 | 28 | 8 | 146 | 112 | 9.50 | 88 | 149 | 23 |
| MXH EI 804/A | G 1 1/2 | G 1 | 147 | 190 | 105 | 28.5 | 502 | 10 | 373 | 126 | 114 | 175 | 28 | 8 | 146 | 112 | 9.50 | 88 | 149 | 24.1 |
| MXH EI 805/B | G 1 1/2 | G 1 | 177 | 190 | 105 | 28.5 | 540 | 10 | 373 | 126 | 114 | 175 | 28 | 8 | 146 | 112 | 9.50 | 88 | 189 | 28.4 |
| MXH EI 806 | G 1 1/2 | G 1 | 207 | 210 | 118 | 28.5 | 594 | 10 | 373 | 126 | 114 | 175 | 28 | 8 | 146 | 112 | 9.50 | 88 | 189 | - |
| MXH EI 807 | G 1 1/2 | G 1 | 237 | 210 | 118 | 41 | 683 | 11 | 398 | 141 | 114 | 175 | 45.5 | 11.5 | 150 | 112 | 9.50 | 100 | 222 | - |
| MXH EI 808 | G 1 1/2 | G 1 | 267 | 210 | 118 | 41 | 713 | 11 | 398 | 141 | 114 | 175 | 45.5 | 11.5 | 150 | 112 | 9.50 | 100 | 222 | - |
| MXH EI 1603/B | G 2 | G 1 1/2 | 128 | 190 | 105 | 30.5 | 516 | 10.5 | 368 | 117 | 122 | 160 | 31 | 10 | 146 | 112 | 10 | 101 | 207 | 27.5 |
| MXH EI 1604/A | G 2 | G 1 1/2 | 166 | 210 | 118 | 38 | 627 | 10.5 | 391 | 132 | 122 | 160 | 44 | 12 | 146 | 112 | 12 | 113 | 232 | 38.7 |
| MXH EI 1605/B | G 2 | G 1 1/2 | 203 | 210 | 118 | 38 | 665 | 10.5 | 391 | 132 | 122 | 160 | 44 | 12 | 146 | 112 | 12 | 113 | 232 | 42.8 |
| MXH EI 1606/B | G 2 | G 1 1/2 | 241 | 210 | 118 | 38 | 702 | 10.5 | 391 | 132 | 122 | 160 | 44 | 12 | 146 | 112 | 12 | 113 | 232 | 43.6 |

(1) Filling (2) Draining

Dimensions and weights

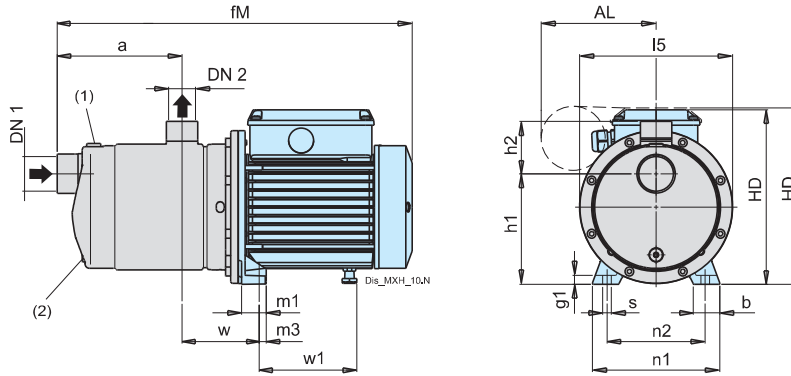

| TYPE | | | mm | | | | | | | | | | | | | | | kg |
|------------|---------|-----|-----|------|-----|----|-----|----|-----|-----|------|------|-----|-----|-----|-----|-----|--------|
| | DN1 | DN2 | a | b | fM | g1 | h1 | h2 | HD | l5 | m1 | m3 | n1 | n2 | s | w | w1 | Weight |
| MXHL 202/A | G 1 1/4 | G 1 | 95 | 30.5 | 331 | 10 | 126 | 60 | 187 | 175 | 28 | 8 | 146 | 112 | 9.5 | 88 | 102 | 8.4 |
| MXHL 203/A | G 1 1/4 | G 1 | 95 | 30.5 | 331 | 10 | 126 | 60 | 187 | 175 | 28 | 8 | 146 | 112 | 9.5 | 88 | 102 | 7 |
| MXHL 204/B | G 1 1/4 | G 1 | 119 | 30.5 | 381 | 10 | 126 | 60 | 201 | 175 | 28 | 8 | 146 | 112 | 9.5 | 88 | 113 | 9.9 |
| MXHL 205/C | G 1 1/4 | G 1 | 143 | 30.5 | 405 | 10 | 126 | 60 | 201 | 175 | 28 | 8 | 146 | 112 | 9.5 | 88 | 113 | 12.9 |
| MXHL 206/D | G 1 1/4 | G 1 | 167 | 28.5 | 489 | 10 | 126 | 60 | 218 | 175 | 28 | 8 | 146 | 112 | 9.5 | 88 | 149 | 16.4 |
| MXHL 207 | G 1 1/4 | G 1 | 191 | 28.5 | 513 | 10 | 126 | 60 | 218 | 175 | 28 | 8 | 146 | 112 | 9.5 | 88 | 149 | 20 |
| MXHL 208 | G 1 1/4 | G 1 | 215 | 28.5 | 537 | 10 | 126 | 60 | 218 | 175 | 28 | 8 | 146 | 112 | 9.5 | 88 | 149 | 21.7 |
| MXHL 209 | G 1 1/4 | G 1 | 239 | 28.5 | 561 | 10 | 126 | 60 | 218 | 175 | 28 | 8 | 146 | 112 | 9.5 | 88 | 149 | 19.5 |
| MXHL 402/A | G 1 1/4 | G 1 | 95 | 30.5 | 331 | 10 | 126 | 60 | 187 | 175 | 28 | 8 | 146 | 112 | 9.5 | 88 | 102 | - |
| MXHL 403/B | G 1 1/4 | G 1 | 95 | 30.5 | 357 | 10 | 126 | 60 | 201 | 175 | 28 | 8 | 146 | 112 | 9.5 | 88 | 113 | 8.3 |
| MXHL 404/C | G 1 1/4 | G 1 | 119 | 30.5 | 381 | 10 | 126 | 60 | 201 | 175 | 28 | 8 | 146 | 112 | 9.5 | 88 | 113 | 11.9 |
| MXHL 405/D | G 1 1/4 | G 1 | 143 | 28.5 | 465 | 10 | 126 | 60 | 218 | 175 | 28 | 8 | 146 | 112 | 9.5 | 88 | 149 | 15.8 |
| MXHL 406/B | G 1 1/4 | G 1 | 167 | 28.5 | 489 | 10 | 126 | 60 | 218 | 175 | 28 | 8 | 146 | 112 | 9.5 | 88 | 149 | 19 |
| MXHL 407 | G 1 1/4 | G 1 | 191 | 28.5 | 513 | 10 | 126 | 60 | 218 | 175 | 28 | 8 | 146 | 112 | 9.5 | 88 | 149 | 20 |
| MXHL 408 | G 1 1/4 | G 1 | 215 | 28.5 | 577 | 10 | 126 | 60 | 218 | 175 | 28 | 8 | 146 | 112 | 9.5 | 88 | 189 | 21.7 |
| MXHL 409 | G 1 1/4 | G 1 | 239 | 28.5 | 601 | 10 | 126 | 60 | 218 | 175 | 28 | 8 | 146 | 112 | 9.5 | 88 | 189 | 22.7 |
| MXHL 802/C | G 1 1/2 | G 1 | 117 | 30.5 | 379 | 10 | 126 | 60 | 201 | 175 | 28 | 8 | 146 | 112 | 9.5 | 88 | 113 | 11.3 |
| MXHL 803/B | G 1 1/2 | G 1 | 117 | 28.5 | 440 | 10 | 126 | 60 | 218 | 175 | 28 | 8 | 146 | 112 | 9.5 | 88 | 149 | 15.1 |
| MXHL 804/B | G 1 1/2 | G 1 | 147 | 28.5 | 470 | 10 | 126 | 60 | 218 | 175 | 28 | 8 | 146 | 112 | 9.5 | 88 | 149 | 17.1 |
| MXHL 805/C | G 1 1/2 | G 1 | 177 | 28.5 | 540 | 10 | 126 | 60 | 218 | 175 | 28 | 8 | 146 | 112 | 9.5 | 88 | 189 | 20.6 |
| MXHL 806 | G 1 1/2 | G 1 | 207 | 28.5 | 570 | 10 | 126 | 60 | 218 | 175 | 28 | 8 | 146 | 112 | 9.5 | 88 | 189 | 21.5 |
| MXHL 807 | G 1 1/2 | G 1 | 237 | 41 | 670 | 11 | 141 | 60 | 243 | 175 | 45.5 | 11.5 | 150 | 112 | 9.5 | 100 | 222 | 33.2 |
| MXHL 808 | G 1 1/2 | G 1 | 267 | 41 | 700 | 11 | 141 | 60 | 243 | 175 | 45.5 | 11.5 | 150 | 112 | 9.5 | 100 | 222 | 33.9 |

| TYPE | | | mm | | | | | | | | | | | | | | | kg | |
|-------------|---------|-----|-----|-----|------|-----|----|-----|----|-----|-----|----|----|-----|-----|-----|----|-----|--------|
| | DN1 | DN2 | a | AL | b | fM | g1 | h1 | h2 | HD | l5 | m1 | m3 | n1 | n2 | s | w | w1 | Weight |
| MXHLM 202/A | G 1 1/4 | G 1 | 95 | - | 30.5 | 331 | 10 | 126 | 60 | 187 | 175 | 28 | 8 | 146 | 112 | 9.5 | 88 | 102 | 6.5 |
| MXHLM 203/A | G 1 1/4 | G 1 | 95 | - | 30.5 | 331 | 10 | 126 | 60 | 187 | 175 | 28 | 8 | 146 | 112 | 9.5 | 88 | 102 | 7.8 |
| MXHLM 204/B | G 1 1/4 | G 1 | 119 | - | 30.5 | 381 | 10 | 126 | 60 | 201 | 175 | 28 | 8 | 146 | 112 | 9.5 | 88 | 113 | 11 |
| MXHLM 205/B | G 1 1/4 | G 1 | 143 | - | 30.5 | 405 | 10 | 126 | 60 | 201 | 175 | 28 | 8 | 146 | 112 | 9.5 | 88 | 113 | 12.4 |
| MXHLM 206/A | G 1 1/4 | G 1 | 167 | - | 28.5 | 489 | 10 | 126 | 60 | 218 | 175 | 28 | 8 | 146 | 112 | 9.5 | 88 | 149 | 17.8 |
| MXHLM 207 | G 1 1/4 | G 1 | 191 | - | 28.5 | 513 | 10 | 126 | 60 | 218 | 175 | 28 | 8 | 146 | 112 | 9.5 | 88 | 149 | - |
| MXHLM 208 | G 1 1/4 | G 1 | 215 | - | 28.5 | 537 | 10 | 126 | 60 | 218 | 175 | 28 | 8 | 146 | 112 | 9.5 | 88 | 149 | 21.7 |
| MXHLM 209 | G 1 1/4 | G 1 | 239 | - | 28.5 | 561 | 10 | 126 | 60 | 218 | 175 | 28 | 8 | 146 | 112 | 9.5 | 88 | 149 | 19.5 |
| MXHLM 402/A | G 1 1/4 | G 1 | 95 | - | 30.5 | 331 | 10 | 126 | 60 | 187 | 175 | 28 | 8 | 146 | 112 | 9.5 | 88 | 102 | - |
| MXHLM 403/B | G 1 1/4 | G 1 | 95 | - | 30.5 | 357 | 10 | 126 | 60 | 201 | 175 | 28 | 8 | 146 | 112 | 9.5 | 88 | 113 | - |
| MXHLM 404/B | G 1 1/4 | G 1 | 119 | - | 30.5 | 381 | 10 | 126 | 60 | 201 | 175 | 28 | 8 | 146 | 112 | 9.5 | 88 | 113 | 11.9 |
| MXHLM 405/A | G 1 1/4 | G 1 | 143 | - | 28.5 | 465 | 10 | 126 | 60 | 218 | 175 | 28 | 8 | 146 | 112 | 9.5 | 88 | 149 | 17.2 |
| MXHLM 406/A | G 1 1/4 | G 1 | 167 | - | 28.5 | 489 | 10 | 126 | 60 | 218 | 175 | 28 | 8 | 146 | 112 | 9.5 | 88 | 149 | 19 |
| MXHLM 407 | G 1 1/4 | G 1 | 191 | - | 28.5 | 513 | 10 | 126 | 60 | 218 | 175 | 28 | 8 | 146 | 112 | 9.5 | 88 | 149 | 19.5 |
| MXHLM 408 | G 1 1/4 | G 1 | 215 | 131 | 28.5 | 577 | 10 | 126 | 60 | 223 | 175 | 28 | 8 | 146 | 112 | 9.5 | 88 | 189 | 21.6 |
| MXHLM 802/B | G 1 1/2 | G 1 | 117 | - | 30.5 | 379 | 10 | 126 | 60 | 201 | 175 | 28 | 8 | 146 | 112 | 9.5 | 88 | 113 | - |
| MXHLM 803/A | G 1 1/2 | G 1 | 117 | - | 28.5 | 440 | 10 | 126 | 60 | 218 | 175 | 28 | 8 | 146 | 112 | 9.5 | 88 | 149 | - |
| MXHLM 804/A | G 1 1/2 | G 1 | 147 | - | 28.5 | 470 | 10 | 126 | 60 | 218 | 175 | 28 | 8 | 146 | 112 | 9.5 | 88 | 149 | 18 |
| MXHLM 805/B | G 1 1/2 | G 1 | 177 | 131 | 28.5 | 540 | 10 | 126 | 60 | 223 | 175 | 28 | 8 | 146 | 112 | 9.5 | 88 | 189 | 20.4 |

(1) Filling (2) Draining

Dimensions and weight

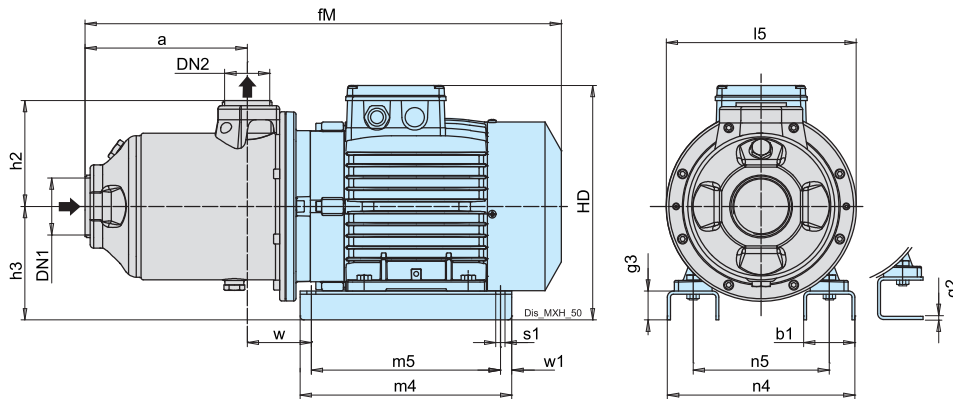

| TYPE | | | mm | | | | | | | | | | | | | | | kg |
|------------|----------|----------|-----|----|-----|----|----|-----|-----|-----|-----|-----|-----|-----|----|------|----|--------|
| | DN1 | DN2 | a | b1 | fM | g2 | g3 | h1 | HD | l5 | m4 | m5 | n4 | n5 | s1 | w | w1 | Weight |
| MXH 2001/A | G 2" | G 1 1/2" | 127 | 54 | 467 | 6 | - | 150 | 280 | 250 | 205 | 175 | 165 | 125 | 10 | 95 | 15 | 24 |
| MXH 2002/A | G 2" | G 1 1/2" | 127 | 54 | 507 | 6 | - | 150 | 280 | 250 | 205 | 175 | 165 | 125 | 10 | 95 | 15 | 29.7 |
| MXH 2003 | G 2" | G 1 1/2" | 146 | 54 | 540 | 6 | - | 150 | 290 | 250 | 205 | 175 | 180 | 140 | 10 | 114 | 15 | 37.4 |
| MXH 2004/A | G 2" | G 1 1/2" | 181 | 54 | 575 | 6 | - | 150 | 290 | 250 | 205 | 175 | 180 | 140 | 10 | 114 | 15 | - |
| MXH 2005 | G 2" | G 1 1/2" | 215 | 68 | 662 | - | 38 | 150 | 317 | 250 | 280 | 250 | 258 | 190 | 12 | 83.5 | 15 | 54.3 |
| MXH 3201/B | G 2 1/2" | G 2" | 123 | 54 | 503 | 6 | - | 150 | 280 | 250 | 205 | 175 | 165 | 125 | 10 | 95 | 15 | 28.6 |
| MXH 3202/B | G 2 1/2" | G 2" | 123 | 54 | 517 | 6 | - | 150 | 290 | 250 | 205 | 175 | 180 | 140 | 10 | 114 | 15 | 37.8 |
| MXH 3203/A | G 2 1/2" | G 2" | 169 | 68 | 616 | - | 38 | 150 | 317 | 250 | 280 | 250 | 258 | 190 | 12 | 83.5 | 15 | 52.1 |
| MXH 3204/A | G 2 1/2" | G 2" | 215 | 68 | 662 | - | 38 | 150 | 317 | 250 | 280 | 250 | 258 | 190 | 12 | 83.5 | 15 | 63 |
| MXH 4801/A | G 3" | G 2 1/2" | 139 | 54 | 548 | 6 | - | 150 | 290 | 250 | 205 | 175 | 180 | 140 | 10 | 129 | 15 | - |
| MXH 4802/A | G 3" | G 2 1/2" | 139 | 68 | 601 | - | 38 | 150 | 317 | 250 | 280 | 250 | 258 | 190 | 12 | 98.5 | 15 | - |
| MXH 4803/A | G 3" | G 2 1/2" | 200 | 68 | 662 | - | 38 | 150 | 317 | 250 | 280 | 250 | 258 | 190 | 12 | 98.5 | 15 | - |

Dimensions and weight

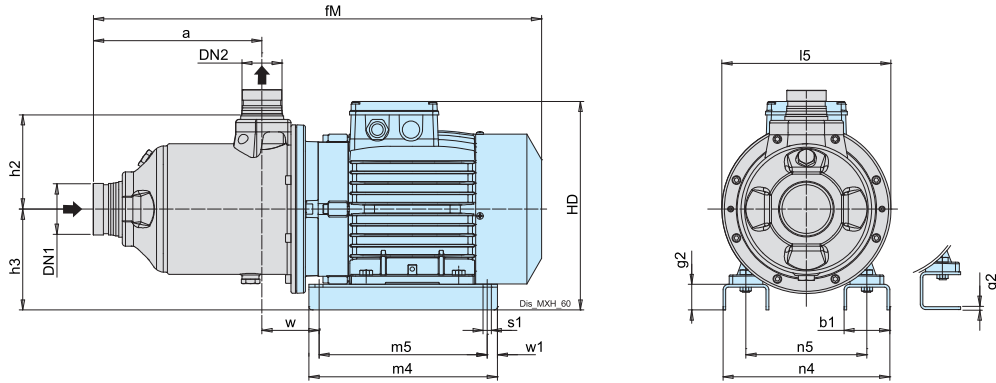

| TYPE | mm | | | | | | | | | | | | | | | | | | kg Weight |
|--------------|--------------|-------------|-----|----|-----|----|-----|-----|-----|-----|-----|-----|-----|-----|-----|----|------|----|--------------|
| | DN1 | DN2 | a | b1 | fM | g2 | h1 | h2 | h3 | HD | l5 | m4 | m5 | n4 | n5 | s1 | w | w1 | |
| MXH-V 3201/B | 76,1 (DN65) | 60,3 (DN50) | 160 | 54 | 540 | 6 | 150 | 177 | 150 | 280 | 250 | 205 | 175 | 165 | 125 | 10 | 95 | 15 | 30 |
| MXH-V 3202/B | 76,1 (DN65) | 60,3 (DN50) | 160 | 54 | 554 | 6 | 150 | 177 | 150 | 290 | 250 | 205 | 175 | 180 | 140 | 10 | 114 | 15 | 39.8 |
| MXH-V 3203/A | 76,1 (DN65) | 60,3 (DN50) | 191 | 68 | 622 | 38 | 150 | 177 | 150 | 312 | 250 | 280 | 250 | 258 | 190 | 12 | 97.5 | 15 | - |
| MXH-V 3204/A | 76,1 (DN65) | 60,3 (DN50) | 237 | 68 | 668 | 38 | 150 | 177 | 150 | 312 | 250 | 280 | 250 | 258 | 190 | 12 | 97.5 | 15 | - |
| MXH-V 4801/A | 88,9 (DN 80) | 76,1 (DN65) | 175 | 54 | 584 | 6 | 150 | 177 | 150 | 290 | 250 | 205 | 175 | 180 | 140 | 10 | 129 | 15 | 37.2 |
| MXH-V 4802/A | 88,9 (DN 80) | 76,1 (DN65) | 175 | 68 | 606 | 38 | 150 | 177 | 150 | 312 | 250 | 280 | 250 | 258 | 190 | 12 | 97.5 | 15 | - |
| MXH-V 4803/A | 88,9 (DN 80) | 76,1 (DN65) | 237 | 68 | 668 | 38 | 150 | 177 | 150 | 312 | 250 | 280 | 250 | 258 | 190 | 12 | 97.5 | 15 | - |

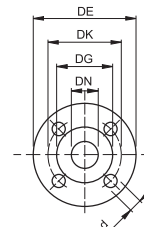
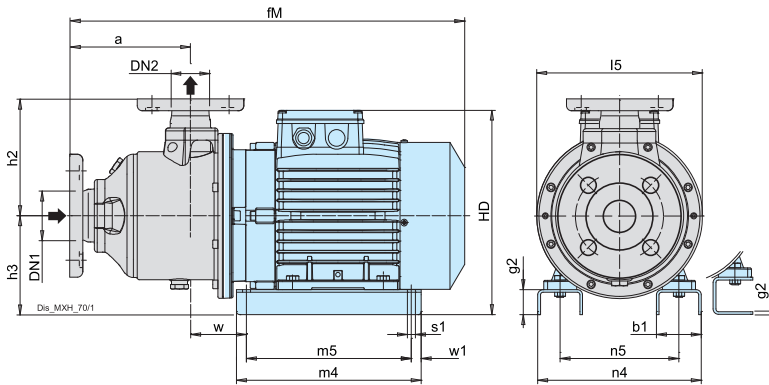

EN 1092-1 compatible flanges*

| mm | | | | | |
|----|-----|-----|-----|-------|----|
| DN | DG | DK | DE | Holes | |
| | | | | N° | ø |
| 40 | 81 | 110 | 150 | 4 | 19 |
| 50 | 99 | 125 | 165 | 4 | 19 |
| 65 | 118 | 145 | 185 | 4 | 19 |
| 80 | 132 | 160 | 200 | 8 | 19 |

* ASME 150 lb (ex ANSI 150 lb)

| TYPE | mm | | | | | | | | | | | | | | | | | | kg Weight |
|--------------|-----|-----|-----|----|-----|----|----|-----|-----|-----|-----|-----|-----|-----|----|------|----|------|--------------|
| | DN1 | DN2 | a | b1 | fM | g2 | g3 | h1 | HD | l5 | m4 | m5 | n4 | n5 | s1 | w | w1 | | |
| MXH-F 2001/A | 50 | 40 | 161 | 54 | 501 | 6 | - | 150 | 280 | 250 | 205 | 175 | 165 | 125 | 10 | 95 | 15 | - | |
| MXH-F 2002/A | 50 | 40 | 161 | 54 | 541 | 6 | - | 150 | 280 | 250 | 205 | 175 | 165 | 125 | 10 | 95 | 15 | - | |
| MXH-F 2003 | 50 | 40 | 181 | 54 | 575 | 6 | - | 150 | 290 | 250 | 205 | 175 | 180 | 140 | 10 | 114 | 15 | - | |
| MXH-F 2004/A | 50 | 40 | 215 | 54 | 609 | 6 | - | 150 | 290 | 250 | 205 | 175 | 180 | 140 | 10 | 114 | 15 | 46.7 | |
| MXH-F 2005 | 50 | 40 | 250 | 68 | 697 | - | 38 | 150 | 317 | 250 | 280 | 250 | 258 | 190 | 12 | 83.5 | 15 | - | |
| MXH-F 3201/B | 65 | 50 | 151 | 54 | 531 | 6 | - | 150 | 280 | 250 | 205 | 175 | 165 | 125 | 10 | 95 | 15 | 30.7 | |
| MXH-F 3202/B | 65 | 50 | 151 | 54 | 545 | 6 | - | 150 | 290 | 250 | 205 | 175 | 180 | 140 | 10 | 114 | 15 | - | |
| MXH-F 3203/A | 65 | 50 | 197 | 68 | 644 | - | 38 | 150 | 317 | 250 | 280 | 250 | 258 | 190 | 12 | 83.5 | 15 | 54.1 | |
| MXH-F 3204/A | 65 | 50 | 243 | 68 | 690 | - | 38 | 150 | 317 | 250 | 280 | 250 | 258 | 190 | 12 | 83.5 | 15 | 61 | |
| MXH-F 4801/A | 80 | 65 | 156 | 54 | 565 | 6 | - | 150 | 290 | 250 | 205 | 175 | 180 | 140 | 10 | 129 | 15 | 38 | |
| MXH-F 4802/A | 80 | 65 | 156 | 68 | 618 | - | 38 | 150 | 317 | 250 | 280 | 250 | 258 | 190 | 12 | 98.5 | 15 | 54.1 | |
| MXH-F 4803/A | 80 | 65 | 218 | 68 | 680 | - | 38 | 150 | 317 | 250 | 280 | 250 | 258 | 190 | 12 | 98.5 | 15 | - | |

Dimensions and weights

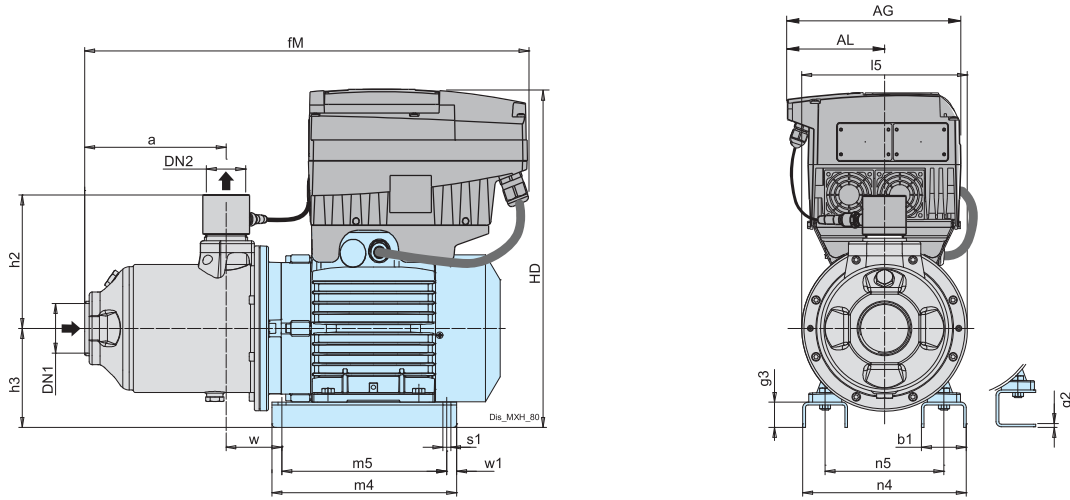

| TYPE | mm | | | | | | | | | | | | | | | | | | kg Weight |
|---------------|---------|---------|-----|-----|-------|----|-----|----|-----|-------|-----|-----|-----|-----|-----|----|-------|----|--------------|
| | DN1 | DN2 | a | AG | AL | b1 | fM | g2 | H | h2 | h3 | m4 | m5 | n4 | n5 | s1 | w | w1 | |
| MXH EI 2001/A | G 2 | G 1 1/2 | 127 | 190 | 105 | 54 | 507 | 6 | 435 | 192.5 | 150 | 205 | 175 | 179 | 125 | 10 | 95 | 15 | - |
| MXH EI 2002/A | G 2 | G 1 1/2 | 127 | 210 | 117.5 | 54 | 536 | 6 | 435 | 192.5 | 150 | 205 | 175 | 179 | 125 | 10 | 95 | 15 | - |
| MXH EI 2003 | G 2 | G 1 1/2 | 146 | 210 | 117.5 | 54 | 559 | 6 | 445 | 192.5 | 150 | 205 | 175 | 194 | 140 | 10 | 114 | 15 | 45 |
| MXH EI 2004/A | G 2 | G 1 1/2 | 181 | 210 | 117.5 | 54 | 594 | 6 | 445 | 192.5 | 150 | 205 | 175 | 194 | 140 | 10 | 114 | 15 | - |
| MXH EI 2005 | G 2 | G 1 1/2 | 215 | 210 | 117.5 | 68 | 632 | 38 | 470 | 192.5 | 150 | 280 | 250 | 258 | 190 | 10 | 112.5 | 15 | - |
| MXH EI 3201/B | G 2 1/2 | G 2 | 123 | 210 | 117.5 | 54 | 533 | 6 | 435 | 197 | 150 | 205 | 175 | 179 | 125 | 10 | 95 | 15 | - |
| MXH EI 3202/B | G 2 1/2 | G 2 | 123 | 210 | 117.5 | 54 | 536 | 6 | 445 | 197 | 150 | 205 | 175 | 194 | 140 | 10 | 114 | 15 | 47 |
| MXH EI 3203/A | G 2 1/2 | G 2 | 154 | 210 | 117.5 | 68 | 586 | 38 | 470 | 197 | 150 | 280 | 250 | 258 | 190 | 10 | 127.5 | 15 | - |
| MXH EI 3204/A | G 2 1/2 | G 2 | 200 | 281 | 153.5 | 68 | 676 | 38 | 512 | 197 | 150 | 280 | 250 | 258 | 190 | 10 | 127.5 | 15 | - |
| MXH EI 4801/A | G 3 | G 2 1/2 | 139 | 210 | 117.5 | 54 | 567 | 6 | 445 | 202.5 | 150 | 205 | 175 | 194 | 140 | 10 | 129 | 15 | 44.4 |
| MXH EI 4802/A | G 3 | G 2 1/2 | 139 | 210 | - | 68 | 570 | 38 | 470 | 202.5 | 150 | 280 | 250 | 258 | 190 | 10 | 127.5 | 15 | - |
| MXH EI 4803/A | G 3 | G 2 1/2 | 200 | 281 | 153.5 | 68 | 676 | 38 | 512 | 202.5 | 150 | 280 | 250 | 258 | 190 | 10 | 127.5 | 15 | - |

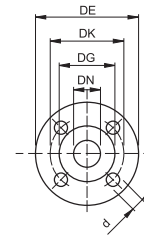
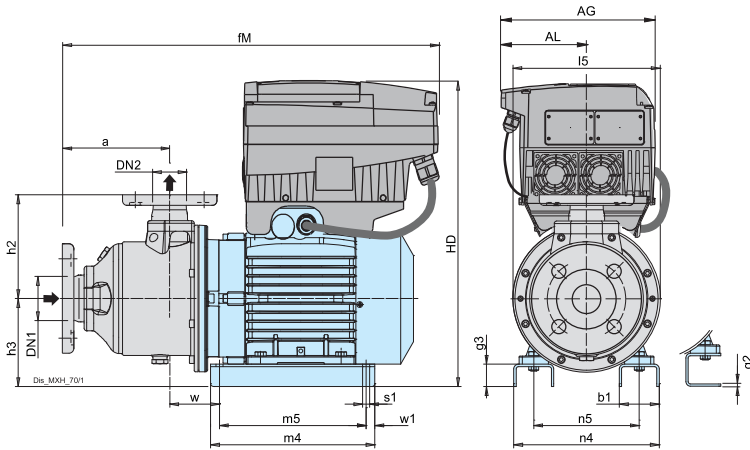

EN 1092-1 compatible flanges*

| DN | DG | DK | DE | Holes | |
|----|-----|-----|-----|-------|----|
| | | | | N° | ø |
| 40 | 81 | 110 | 150 | 4 | 19 |
| 50 | 99 | 125 | 165 | 4 | 19 |
| 65 | 118 | 145 | 185 | 4 | 19 |
| 80 | 132 | 160 | 200 | 8 | 19 |

* ASME 150 lb (ex ANSI 150 lb)

| TYPE | mm | | | | | | | | | | | | | | | | | | kg Weight |
|-----------------|-----|-----|-----|-----|-------|----|-----|----|-----|-----|-----|-----|-----|-----|-----|----|-------|----|--------------|
| | DN1 | DN2 | a | AG | AL | b1 | fM | g2 | H | h2 | h3 | m4 | m5 | n4 | n5 | s1 | w | w1 | |
| MXH-F EI 2002/A | 50 | 40 | 161 | 210 | 117.5 | 54 | 571 | 6 | 435 | 175 | 150 | 205 | 175 | 179 | 125 | 10 | 95 | 15 | - |
| MXH-F EI 2003 | 50 | 40 | 181 | 210 | 117.5 | 54 | 594 | 6 | 445 | 175 | 150 | 205 | 175 | 194 | 140 | 10 | 114 | 15 | - |
| MXH-F EI 2004/A | 50 | 40 | 215 | 210 | 117.5 | 54 | 628 | 6 | 445 | 175 | 150 | 205 | 175 | 194 | 140 | 10 | 114 | 15 | - |
| MXH-F EI 2005 | 50 | 40 | 250 | 210 | 117.5 | 68 | 666 | 38 | 470 | 175 | 150 | 280 | 250 | 258 | 190 | 10 | 112.5 | 15 | - |
| MXH-F EI 3201/B | 65 | 50 | 151 | 210 | 117.5 | 54 | 560 | 6 | 435 | 175 | 150 | 205 | 175 | 179 | 125 | 10 | 95 | 15 | - |
| MXH-F EI 3202/B | 65 | 50 | 151 | 210 | 117.5 | 54 | 564 | 6 | 445 | 175 | 150 | 205 | 175 | 194 | 140 | 10 | 114 | 15 | 47.5 |
| MXH-F EI 3203/A | 65 | 50 | 182 | 210 | 117.5 | 68 | 613 | 38 | 470 | 175 | 150 | 280 | 250 | 258 | 190 | 10 | 127.5 | 15 | 61.5 |
| MXH-F EI 3204/A | 65 | 50 | 228 | 281 | 153.5 | 68 | 703 | 38 | 512 | 175 | 150 | 280 | 250 | 258 | 190 | 10 | 127.5 | 15 | - |
| MXH-F EI 4801/A | 80 | 65 | 156 | 210 | 117.5 | 54 | 584 | 6 | 445 | 175 | 150 | 205 | 175 | 194 | 140 | 10 | 129 | 15 | - |
| MXH-F EI 4802/A | 80 | 65 | 156 | 210 | 117.5 | 68 | 588 | 38 | 470 | 175 | 150 | 280 | 250 | 258 | 190 | 10 | 127.5 | 15 | - |
| MXH-F EI 4803/A | 80 | 65 | 218 | 281 | 153.5 | 68 | 693 | 38 | 512 | 175 | 150 | 280 | 250 | 258 | 190 | 10 | 127.5 | 15 | - |