

LGP Benzínové samonasávacie čerpadlo



Použitie

- Čerpanie čistej vody v rozmedzí 0 - 40 °C
- Zásobovanie vodou, odčerpávanie vody, zavlažovanie

Vlastnosti

- Jedinečný dizajn s ergonomickými prvkami
- Prenosný, kompaktný rám čerpadla
- Obežné koleso navrhnuté s vysoko účinným hydraulickým systémom

Čerpadlo

- Maximálna sacia výška: 8 m
- Obežné koleso a difúzor z liatiny so špeciálnou antikoróznou úpravou

Motor

- Jednovalcový, štvortaktný, vzduchom chladený
- Menovité otáčky: 3600 ot/min
- Objem palivovej nádrže: 1,8 l

Technické údaje

Model	Objednacie číslo	Výkon	Q (m ³ /h)	0	2	4	6	8	10	12	14	16	18
		kW	Q (l/min.)	0	33,3	66,7	100	133,3	166,7	200	233,3	266,7	300
LGP 10-A	ZB00058194	2,2	H (m)	25	24	20,2	15	7,5	-	-	-	-	-
LGP 15-A	ZB00058195	2,2		26	25	24,8	23	22	20	17	15	12	7,2

Rozmery

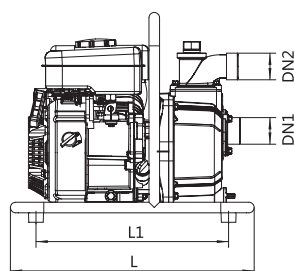
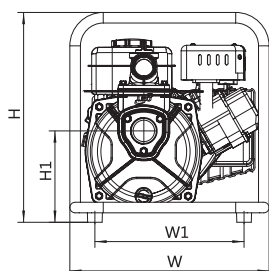

Model	DN1	DN2	L (mm)	W (mm)	H (mm)	L1 (mm)	W1 (mm)	H1 (mm)
LGP 10-A	1"	1"	438	380	377	346	268	158
LGP 15-A	1 1/2"	1 1/2"	438	380	377	346	268	164,2

Hydraulická krivka výkonu

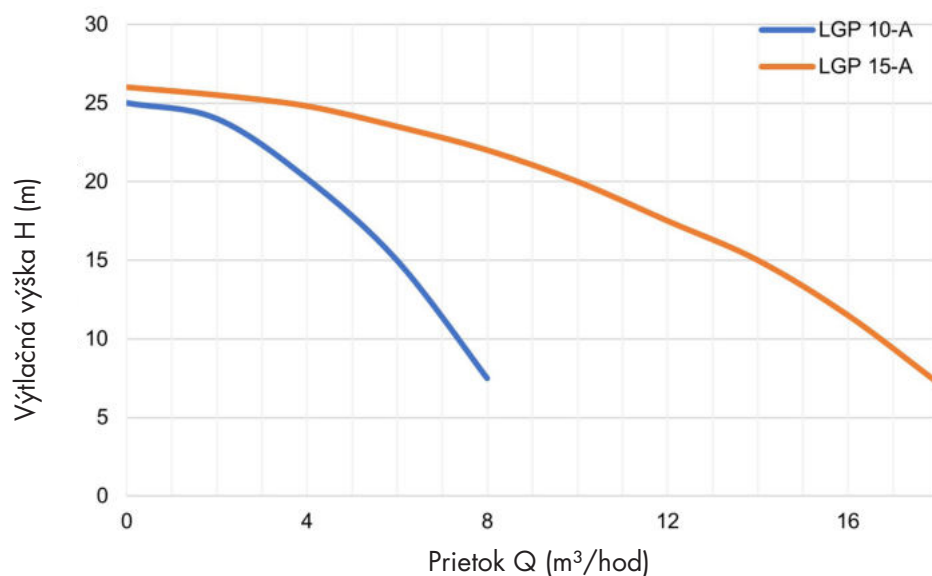

Rozpad dielov čerpadla

Číslo	Časť	Číslo	Časť
1	Rám	11	Pripojenie
2	Motor	12	Výstup
3	Kryt čerpadla	13	Spätný ventil
4	O-kružok	14	Vstup
5	Mechanická upchávka		
6	Obežné koleso		
7	Difuzor		
8	O-kružok		
9	Telo čerpadla		
10	Upchávka		

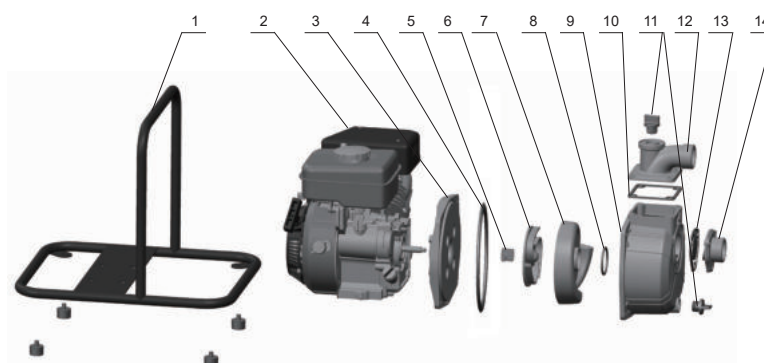

Informácie o balení

Model	kg	L (mm)	W (mm)	H (mm)
LGP 10-A	16,8	464	378	400
LGP 15-A	17,6	464	378	400

